

Универсальный

MAX-DRK-MF-VJ MAX-DRK-MF-VJ PLUS

Широкие посадочные допуски
Технология механического
соединения трубопроводов

MaxiArm
people oriented

ПРОЦЕ В
УСТАНОВКЕ

МЕНЬШЕ
ЗАТРАТЫ НА
МОНТАЖ

www.maxiarm.ru

 **VIKING JOHNSON™**

ПЕРВОПРОХОДЦЫ НОВЫХ РЕШЕНИЙ ДЛЯ ТРУБОПРОВОДОВ

CRANE

BUILDING SERVICES & UTILITIES

MAX-DRK-MF-VJ



Общая информация

Универсальное решение для соединения труб

Универсальные соединительные муфты предназначены для монтажа труб с гладкими концами (соединение патрубков) и различными наружными диаметрами. Одну муфту можно использовать для соединения труб из различных материалов, включая сталь, ковкий чугун, ПВХ, серый чугун, стеклопластик, асбестоцемент и т. д. В серийный ряд входят следующие наименования

- MaxiFit Plus – DN 50 – DN 150
- MaxiFit малого диаметра – DN 40 – DN 300
- MaxiFit большого диаметра – DN 350 – DN 700

Проектирование и изготовление серийного ряда выполняется в системе менеджмента качества в соответствии со стандартом Британии BS EN ISO 9001 и удовлетворяет требованиям схемы регулирования водного режима Соединенного Королевства и EN 14525.

Широкие допуски по наружному диаметру

Фитинги MaxiFit имеют суммарный допуск до 34 мм по наружному диаметру трубы, что упрощает монтаж и уменьшает потребность в дорогостоящих и требующих временных затрат земляных работах. Широкий диапазон допусков на каждое изделие позволяет использовать меньше муфт и уменьшает складские запасы. Серия MAX-DRK-MF-VJ представляет универсальное и экономичное решение для соединений труб.

Для всей продукции данного серийного ряда при испытаниях используется испытательное давление 24 бара для воды (9 бар для газа), при этом рабочее давление для воды составляет 16 бар (6 бар для газа).

Широкий ассортимент

Для размеров от DN40 до DN700 доступен широкий ассортимент продукции, который включает в себя муфты стандартн. и муфты с удлиненным патрубком, переходные (ступенчатые) муфты, фланцевые адаптеры MAX-PFRK-MD, заглушки, а также муфты и фланцевые адаптеры большого диаметра. Теперь серийный ряд включает муфты и фланцевые адаптеры MAX-DRK-MF-PLUS.

Быстрый и эффективный монтаж

Данные изделия поставляются в собранном виде. В комплект включена инновационная уплотнительная манжета, оснащенная специальными ребрами, позволяющими уменьшить трение при монтаже (протягивании патрубка в муфте) на верхней границе диапазона допусков для фитинга. При этом обеспечивается максимальное герметизирующее давление даже для шероховатых, неровных и корродированных поверхностей труб. При этом обеспечивается максимальное герметизирующее давление даже для шероховатых, неровных и корродированных поверхностей труб. Серийный ряд MAX-DRK-MD Plus обеспечивает лучший доступ к болтам во время установки, даже в условиях узких и загроможденных траншей.



Материалы труб



Серийный ряд MAX-DRK-MF-PLUS

Преимущества изделия

Улучшенная конструкция уплотнительной манжеты

Уникальная уплотнительная манжета со специальными кольцевыми ребрами обеспечивает легкий скользящий монтаж и одновременно работает для создания максимальной герметичности уплотнения на шероховатых и корродированных трубах.

Надежная защита от коррозии и повреждений

Покрытие черного цвета Rilsan Nylon 11 из списка WRAS максимально устойчиво к ударам, износу, атмосферным воздействиям и химическим веществам. Помимо этого, оно имеет хорошую термостойкость и гибкость, что обеспечивает защиту при неосторожном обращении на площадке. Данное покрытие очень пластично, не скалывается.

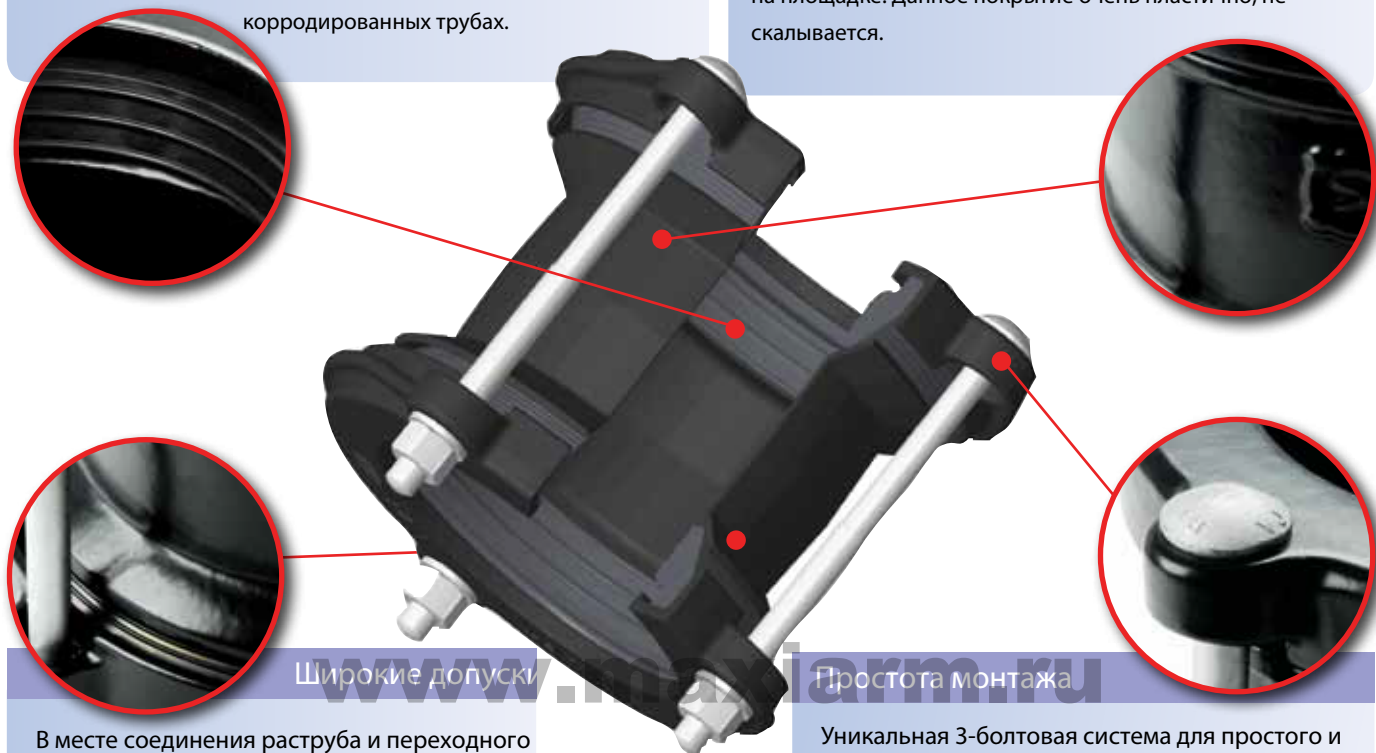

Широкие допуски

В месте соединения раструба и переходного патрубка образуется глубокая полость уплотнительной манжеты, обеспечивающая максимально возможную подгонку труб.

Простота монтажа

Уникальная 3-болтовая система для простого и быстрого монтажа даже в узкой траншее за счет использования доступных ручных инструментов.

Преимущества для потребителя

- ▶ Уникальная трехболтовая конструкция, обеспечивающая быструю установку и уменьшающая риск для траншеи, доступна в размерах DN65, DN80 и DN100
- ▶ MaxiFit Plus предлагает больший выигрыш в моменте затяжки
- ▶ Лучший доступ к болтам, особенно во время установки в условиях узких траншей
- ▶ Расчетный срок эксплуатации 50 лет, установленный при испытаниях на ускоренное старение (стресс-тест), при котором изделие подвергается воздействию рабочего давления при температуре 80 °C в течение 1000 часов в соляной камере
- ▶ Меньшая масса изделия облегчает транспортировку и хранение, что способствует сокращению затрат. Серийный ряд MAX-DRK-MF-Plus доступен в размерах от DN50 до DN150
- ▶ Широкий допуск по наружным диаметрам позволяет уменьшить количество запасов на складах
- ▶ Все модели допускают отклонение труб под углом, что делает возможным нормальное смещение труб при проседании грунта*
- ▶ Проведены испытания на кручение болтов в жестких условиях. Испытания подтверждают, что болт, прижимное кольцо и корпус адаптера могут выдержать перетяжку болта с моментом, превышающим максимальный рекомендуемый в 1,5 раза

Примечание:

*Угловое отклонение – муфты и редукционные муфты допускают суммарное угловое отклонение до 6°. Фланцевые адаптеры: допускают суммарное угловое отклонение до 3°; эти показатели рассчитываются при установке изделия на трубу максимального внешнего диаметра. При угловом отклонении тановке на трубу меньшего внешнего диаметра можно достичь большего

Технические характеристики

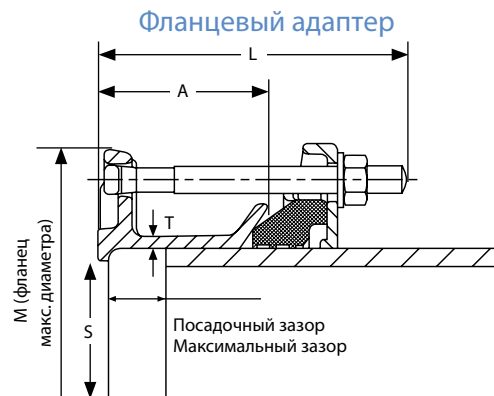
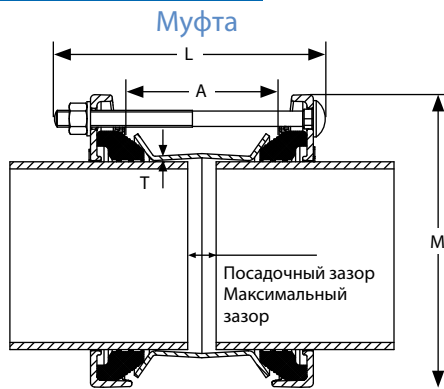

Муфты и заглушки MAX-DRK-MF-PLUS

Номинальный размер (мм)	Диапазон наружных диаметров (мм)		Диаметр (мм) M	Полн. длина (мм) L	Переходный патрубок Длина x Толщина (A) x (T)	Переходный патрубок	Посадочный зазор (мм)		Болты К-во- диаметр X Длина	Уплотнительная манжета Профиль	Вес кг	Имеется MaxiCar
	Мин.	Макс.					Мин.	Макс.				
DN50	57	74	154,5	190	95 x 3	Сталь	20	40	4-M12x180	12392/	2,7	✓
DN65	63	85	173,5	190	95 x 4,5	Ковкий чугун	20	40	3-M12x180	12392/	3,5	✓
DN65	63	85	173,5	190	95 x 3	Сталь	20	40	3-M12x180	12392/2	3,1	✓
DN80	85	107	195,5	190	95 x 4,5	Ковкий чугун	20	40	3-M12x180	12392/3	3,1	✓
DN80	85	107	195,5	190	95 x 3	Сталь	20	40	3-M12x180	12392/3	2,6	✓
DN100	107	132	224,5	190	95 x 4,5	Ковкий чугун	20	40	3-M12x180	12392/4	3,8	✓
DN100	107	132	224,5	190	95 x 3	Сталь	20	40	3-M12x180	12392/4	3,3	✓
DN125	132	158	254,5	190	95 x 3	Сталь	20	40	4-M12x180	12392/6	5,2	✓
DN150	158	184	280,5	190	95 x 3	Сталь	20	40	4-M12x180	12392/7	6	✓

Фланцевые адаптеры MAX-DRK-MF-PLUS

Номинальный диаметр Наружный диаметр (мм)	Диапазон наружных диаметров (мм)		Диаметр A (мм) M	Отверстие C (мм) S	Полный длина (мм) L	Переходный патрубок Длина x Толщина (A) x (T)	Фланец Рассверловка фланца	Посадочный зазор (мм)		Болты К-во- диаметр X Длина	Уплотнительная манжета Профиль	Вес кг
	Мин.	Макс.						Мин.	Макс.			
DN65	63	85	196,9	75	124	75 x 5	60 PN10:16, 65 PN10:16, 80 PN10:16, 3" BS10 Таблица ADE, 2,5" ANSI125, 3" ANSI125, 80 AS2129 CD, 80 AS4087 16	20	40	3-M12 x 115	12392/2	2,8
DN80	85	107	202,5	101	124	75 x 5	80 PN10:16, 3" ANSI125, 3,5" BS10 Таблица AD, 3,5" BS10 Таблица E	20	40	3-M12 x 115	12392/3	3,0
DN100	107	132	228	121	134	75 x 5	100 PN10:16, 4" BS10 Таблица AD, 4" BS10 Таблица E, 4" AWWAC207 D 100 AS2129 CD, 100 AS4087 16	20	40	3-M12 x 125	12392/4	3,7

Примечание:

Для фланцевых адаптеров других размеров см. раздел «Фланцевый адаптер MAX-PFRK-MD-VJ». * Угловое отклонение – муфты и редукционные муфты допускают суммарное угловое отклонение до 6°. Фланцевые адаптеры: допускают суммарное угловое отклонение до 3°; эти показатели рассчитываются при установке изделия на трубу максимального внешнего диаметра. При установке на трубу меньшего внешнего диаметра можно достичь большего углового отклонения.

Материалы и применяемые стандарты

Прижимное кольцо и корпус адаптера
Ковкий чугун в соответствии со стандартом Британии BS EN 1563 Условное обозначение EN GJS-450-10

Центральный переходной патрубок
Переходный патрубок изготовлен из стального проката в соответствии со стандартом Британии BS EN10025-2 Марка S275 или ковкого чугуна в соответствии со стандартом Британии BS EN1563 Условное обозначение EN GJS-450-10 Соответствует требованиям стандарта EN 14525

Уплотнительная манжета
Состав EPDM (этилен-пропилен монодиен) Марка E в соответствии со стандартом Британии BS EN 681-1, Тип WA, WC

Нитрил сос тав Марка G по стандарту BS EN 682, Тип G

Болты с T-образной головкой/болты
Сталь в соответствии со стандартом Британии BS EN ISO 898-1 Класс прочности 4.8

Момент затяжки болта/размер гаечного ключа
Корпус и прижимное кольцо – Rilsan Nylon II, 250 мм. Болты и гайки – с нанесением покрытия Sheraplex по стандарту у WIS 4-52-03 (ТД цинковое покрытие с тефлоном).

Гайки
Сталь в соответствии со стандартом Британии BS EN 4190 Марка 4

Шайбы
Нержавеющая сталь в соответствии со стандартом Британии BS 1449:часть 2 Марка 304S15 Стандарт

Вся серия MAX состоит из следующих изделий:

MAX-DRK-MF-PLUS
MAX-DRK-MF
MAX-DRK-MF-Xtra
MAX-DRK-MF-Step
MAX-PFRK-MD
MAX-DRK-MF большого диаметра MaxiCar
Торцевая заглушка MaxiThread
Для получения более подробной информации посетите:
www.maxiarm.ru

Серийный ряд MAX-DRK-MF-VJ

Преимущества изделия

Улучшенная конструкция уплотнительной манжеты

Уникальная уплотнительная манжета со специальными кольцевыми ребрами обеспечивает легкий скользящий монтаж и одновременно работает для создания максимальной герметичности уплотнения на шероховатых и корродированных трубах.

Надежная защита от коррозии и повреждений

Покрытие черного цвета Rilsan Nylon 11 из списка WRAS максимально устойчиво к ударам, износу, атмосферным воздействиям и химическим веществам. Помимо этого, оно имеет хорошую термостойкость и гибкость, что обеспечивает защиту при неосторожном обращении на площадке. Данное покрытие очень пластично, не скалывается.



Широкие допуски

В месте соединения раструба и переходного патрубка образуется глубокая полость уплотнительной манжеты, обеспечивающая максимально возможную подгонку труб.

Простота монтажа

Для монтажа болтов с невыпадающими невращающимися головками требуется лишь динамометрический ключ.

Преимущества для потребителя

- Расчетный срок эксплуатации 50 лет, установленный при испытаниях на ускоренное старение (стресс-тест), при котором изделие подвергается воздействию рабочего давления при температуре 80 °С в течение 1000 часов в соляной камере.
- Широкие допуски по наружным диаметрам позволяют уменьшить объем запасов на складах.
- Все модели допускают отклонение труб под углом, что делает возможным нормальное смещение труб при проседании грунта. Муфты и редукционные муфты допускают суммарное угловое отклонение на 6°, 3° – на фланцевых адаптерах.
- Проведены испытания на кручение болтов в жестких условиях, которые подтверждают, что болт, прижимное кольцо и корпус адаптера могут выдержать перетяжку болта, превышающий максимальный рекомендуемый момент затяжки в 1,5 раза.

MAX-DRK-MF, MAX-DRK-MF-Xtra и MAX-DRK-Step

Преимущества изделия

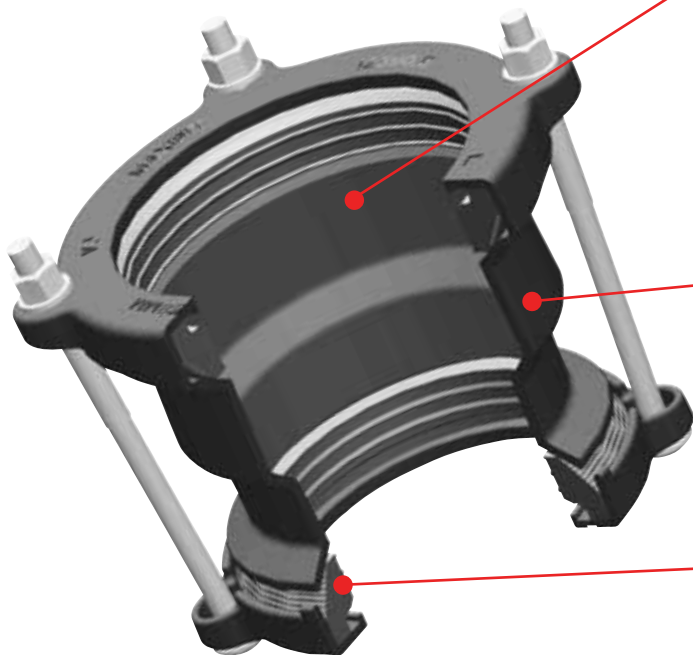

Простота монтажа

Муфта MAX-DRK-MF-Xtra поставляется как в стандартном варианте, так и с удлиненным патрубком, что упрощает монтаж, обеспечивая широкие допуски на обрезку и большую глубину ввода трубы. Уплотнение фиксируется за пределами концов трубы, поврежденных коррозией, позволяя выполнить безопасный и долговечный ремонт.

Отличные фитинги для ремонта

Редукционные муфты MAX-DRK-Step обеспечивают переход между трубами с различными номинальными внутренними диаметрами, упрощая монтаж при ремонте старой трубы при помощи новой.

Допуск на угловое отклонение труб

Все фитинги серии MAX-DRK-MF допускают отклонение труб под углом, что делает возможным смещение труб при проседании грунта. Муфты и редукционные муфты допускают суммарное угловое отклонение 6°.

MAX-PFRK-MD

www.maxiarm.ru

Преимущества изделия

Исключительная гибкость

На всех литых фланцах предусмотрено несколько отверстий, включая; BS EN 1092-1, ISO 7005 1: 1992, (PN10/16), BS10: 1962 (Таблица ADE), ANSI/AWWA. Это означает, что до DN300 включительно рассверловка фланца выполнена одновременно для типоразмера PN10 и PN16, что делает его универсальным.

Исключительные герметизирующие свойства

Все фланцевые адаптеры имеют манжету, обеспечивающую большую площадь контакта.

Допуск на угловое смещение труб

Все фитинги допускают отклонение труб под углом, что делает возможным смещение труб при проседании грунта. Для фланцевых адаптеров угловое смещение составляет 3°.

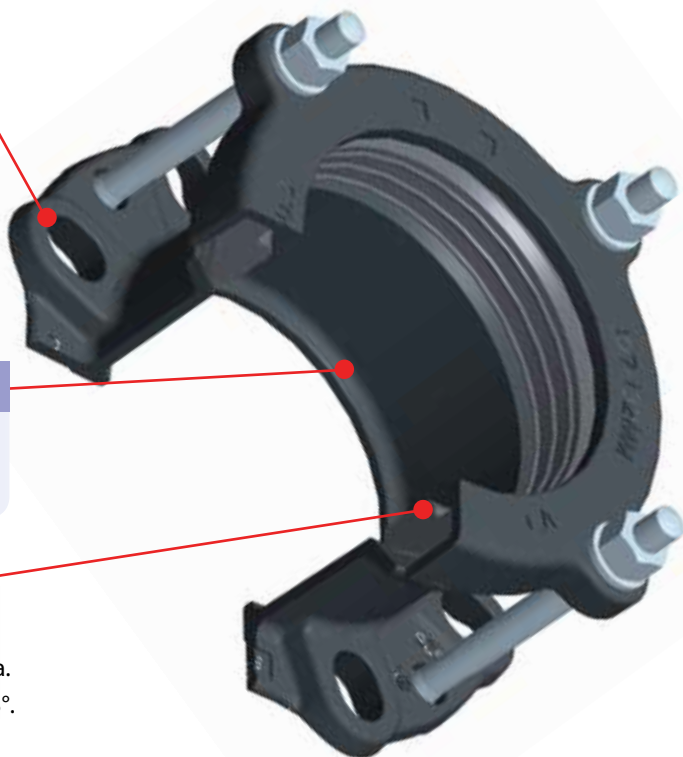

Муфты и заглушки MAX-DRK-MF и MAX-DRK-MF-Xtra

Технические характеристики

Рабочее давление = 16 бар (вода)
6 бар (газ)

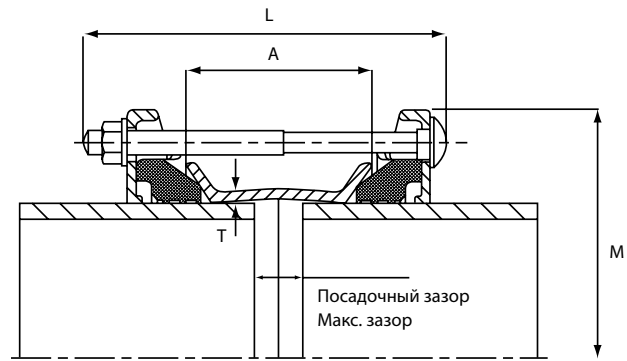

Муфта

Стандартный переходный патрубок (MAX-DRK-MF)

Ном. размер (мм)	Диапазон наружных диаметров (мм)		Диаметр (мм) А	Полн. Длина (мм) L	Переходный патрубок Длина x Толщина (А) x (Т)	Посадочный зазор (мм)		Болты Кол-во-диам. x длина	Уплотнительная манжетаНомер профиля	Вес (кг)	Возм. установки MaxiCap Имеется	Макс. Резьбовой Выходной фитинг	Имеется MaxiFit Plus
	Мин.	Макс.				Мин.	Макс.						
DN40	47,9	59,5	149,5	190,0	100,0 x 4,5	20,0	40,0	2-M12 x 180	1637	3,1			
DN50	57,0	74,0	154,5	190,0	95,0 x 4,5	20,0	40,0	4-M12 x 180	12392/1	3,0	✓	1"	✓
DN65	63,0	85,0	173,5	190,0	95,0 x 4,5	20,0	40,0	4-M12 x 180	12392/2	3,6	✓	1"	✓
DN80	85,0	107,0	195,5	190,0	95,0 x 4,5	20,0	40,0	4-M12 x 180	12392/3	4,1	✓	2"	✓
DN100	107,0	132,0	224,5	190,0	95,0 x 4,5	20,0	40,0	4-M12 x 180	12392/4	4,8	✓	2"	✓
DN125	132,0	158,0	254,5	190,0	95,0 x 5,0	20,0	40,0	4-M12 x 180	12392/6	6,0	✓	2"	✓
DN150	158,0	184,0	280,5	190,0	95,0 x 5,0	20,0	40,0	4-M12 x 180	12392/7	6,9	✓	2"	✓
DN175	189,0	212,0	306,5	230,0	130,0 x 5,0	25,0	50,0	4-M12 x 220	12392/9	9,4	✓	2"	
DN200	218,0	244,0	342,5	230,0	130,0 x 5,0	25,0	50,0	4-M12 x 220	12392/10	10,9	✓	2"	
DN225	243,0	269,0	367,5	230,0	130,0 x 5,0	25,0	50,0	6-M12 x 220	12392/11	12,4	✓	2"	
DN250	266,0	295,0	399,5	230,0	130,0 x 5,0	25,0	50,0	6-M12 x 220	12392/12	14,6	✓	2"	
DN300	315,0	349,0	462,5	230,0	130,0 x 5,0	25,0	50,0	8-M12 x 220	12392/14	19,4	✓	2"	

Удлиненный переходный конус (MAX-DRK-MF-Xtra)

DN50	57,0	74,0	154,5	285,0	200,0 x 5,5	20,0	140,0	4-M12 x 275	12392/1	4,6	✓	1"	
DN65	63,0	85,0	173,5	285,0	190,0 x 5,5	20,0	130,0	4-M12 x 275	12392/2	5,2	✓	1"	
DN80	85,0	107,0	195,5	285,0	200,0 x 5,5	20,0	140,0	4-M12 x 275	12392/3	6,3	✓	2"	
DN100	107,0	132,0	224,5	285,0	190,0 x 5,5	20,0	130,0	4-M12 x 275	12392/4	7,2	✓	2"	
DN125	132,0	158,0	254,5	285,0	190,0 x 6,0	20,0	130,0	4-M12 x 275	12392/6	9,0	✓	2"	
DN150	158,0	184,0	280,5	285,0	190,0 x 6,0	20,0	130,0	4-M12 x 275	12392/7	10,3	✓	2"	
DN175	189,0	212,0	306,5	285,0	190,0 x 6,0	25,0	110,0	4-M12 x 275	12392/9	12,1	✓	2"	
DN200	218,0	244,0	342,5	285,0	190,0 x 6,0	25,0	110,0	4-M12 x 275	12392/10	14,1	✓	2"	
DN225	243,0	269,0	367,5	350,0	250,0 x 6,0	25,0	165,0	6-M12 x 340	12392/11	18,6	✓	2"	
DN250	266,0	295,0	399,5	350,0	250,0 x 6,0	25,0	165,0	6-M12 x 340	12392/12	21,4	✓	2"	
DN300	315,0	349,0	462,5	350,0	240,0 x 6,0	25,0	155,0	8-M12 x 340	12392/14	27,0	✓	2"	

Материалы и применяемые стандарты

Прижимное кольцо и корпус адаптера/центральный патрубок

Ковкий чугун в соответствии со стандартом Британии BS EN 1563: 1997. Условное обозначение EN GJS-450-10

Уплотнительная манжета

Состав EPDM (этилен-пропилен монодиен) Марка E в соответствии со стандартом Британии BS EN 681-1: 1996, Тип WA, WC
Нитриловый состав Марка G в соответствии со стандартом Британии BS EN 682: 2002, тип G

Болты с T-образной головкой/болты

Сталь по стандарту BS EN ISO 898-1:2009 Класс прочности 4.8

Момент затяжки болта/размер гаечного ключа

Корпус и прижимное кольцо – Rilsan Nylon II, 250 мм. Болты и гайки – с нанесением покрытия Sheraplex по стандарту WIS 4-52-03 (ТД цинковое покрытие с тефлоном).

Гайки

Сталь в соответствии со стандартом Британии BS EN 4190: 2001 Марка 4

Шайбы

Нержавеющая сталь в соответствии с BS 1449: Часть 2: 1983 Марка 304S15 Стандарт

Были предприняты все усилия для того чтобы информация, содержащаяся в данной публикации, была точна на момент издания. Crane Ltd не несет ответственности за опечатки или пропуски, или любое неверное толкование информации, представленной в данной публикации, и оставляет за собой право вносить изменения без предварительного уведомления.

Редукционные муфты MAX-DRK-MF-Step

Технические характеристики

Рабочее давление = 16 бар (вода)
6 бар (газ)

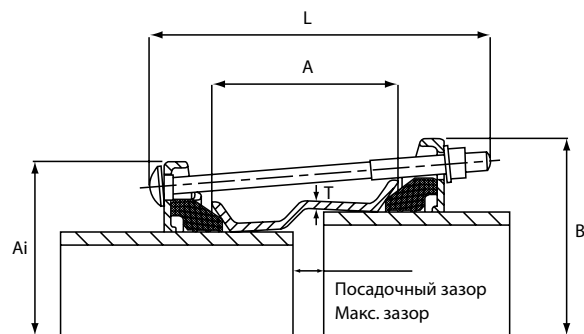

Редукционная муфта

Ном. размер	Диапазон наружных диаметров (мм) Муфт. конец				Диаметр (мм)		Полн. Длина (мм)	переходный патрубок Длина x Толщина	Посадочный зазор (мм)		Болты Кол-во-диам. x длина	Профиль манжеты		Вес (кг)
	мал. диам.		Муфт. конец бол. диам.		Ai	B			Мин.	Макс.		Муфт. конец мал. диам.	Муфт. конец бол. диам.	
	Мин.	Макс.	Мин.	Макс.	L	(A) x (T)								
50/65	57,0	74,0	63,0	85,0	154,5	173,5	210,0	110,0 x 4,5	20,0	40,0	4-M12 x 200	12392/1	12392/2	3,5
50/80	57,0	74,0	85,0	107,0	154,5	195,5	210,0	110,0 x 4,5	20,0	40,0	4-M12 x 200	12392/1	12392/3	3,9
65/80	63,0	85,0	85,0	107,0	173,5	195,5	210,0	110,0 x 4,5	20,0	40,0	4-M12 x 200	12392/2	12392/3	4,2
80/100	85,0	107,0	107,0	132,0	195,5	224,5	210,0	110,0 x 4,5	20,0	40,0	4-M12 x 200	12392/3	12392/4	4,8
100/125	107,0	132,0	132,0	158,0	224,5	254,5	220,0	120,0 x 4,5	20,0	40,0	4-M12 x 210	12392/4	12392/6	6,2
125/150	132,0	158,0	158,0	184,0	254,5	280,5	220,0	120,0 x 5,0	20,0	40,0	4-M12 x 210	12392/6	12392/7	7,2
150/175	158,0	184,0	189,0	212,0	280,5	306,5	230,0	130,0 x 5,0	25,0	50,0	4-M12 x 220	12392/7	12392/9	8,8
175/200	189,0	212,0	218,0	244,0	306,5	342,5	230,0	130,0 x 5,0	25,0	50,0	4-M12 x 220	12392/9	12392/10	10,4
200/225	218,0	244,0	243,0	269,0	342,5	367,5	230,0	130,0 x 5,0	25,0	50,0	6-M12 x 220	12392/10	12392/11	12,2
225/250	243,0	269,0	266,0	295,0	367,5	399,5	230,0	130,0 x 5,0	25,0	50,0	6-M12 x 220	12392/11	12392/12	13,7

www.maxiarm.ru

Материалы и применяемые стандарты

Прижимное кольцо и корпус адаптера/центральный патрубок

Ковкий чугун в соответствии со стандартом Британии BS EN 1563: 1997. Условное обозначение EN GJS-450-10

Уплотнительная манжета

Состав EPDM (этилен-пропилен монодиен) Марка E в соответствии со стандартом Британии BS EN 681-1: 1996, Тип WA, WC
Нитриловый состав Марка G в соответствии со стандартом Британии BS EN 682: 2002, тип G

Болты с Т-образной головкой/болты

Сталь по стандарту BS EN ISO 898-1:2009 Класс прочности 4.8

Момент затяжки болта/размер гаечного ключа

Корпус и прижимное кольцо – Rilsan Nylon II, 250 мм. Болты и гайки – с нанесением покрытия Sheraplex по стандарту WIS 4-52-03 (ТД цинковое покрытие с тефлоном).

Гайки

Сталь в соответствии со стандартом Британии BS EN 4190: 2001 Марка 4

Шайбы

Нержавеющая сталь в соответствии с BS 1449: Часть 2: 1983 Марка 304S15 Стандарт

Технические характеристики

Рабочее давление = 16 бар (вода)
6 бар (газ)

Фланцевый адаптер

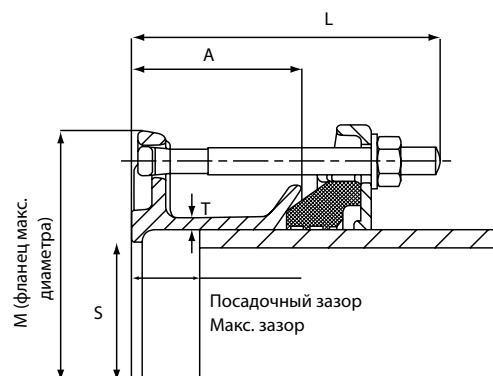

Ном. размер	Диапазон наружных диаметров (мм)		Диаметр (мм) A	Огверстия (мм) S	Полный Длина (мм) L	Переходный патрубок Длина x Толщина (A) x (T)	Рассверловка фланца	Посадочный зазор (мм)		Болты Кол-во-диам. x длина	Профиль манжеты	Вес (кг)	Имеется MaxiFit Plus
	Мин.	Макс.						Мин.	Макс.				
50	57,0	74,0	163,4	59,0	124,0	75,0 x 4,5	50 PN10: 16, 2.5" BS10 Таблица ADE, 2" ANSI 125	20,0	40,0	4-M12 x 115	12392/1	2,7	
65	63,0	85,0	196,9	75,0	124,0	75,0 x 4,5	60 PN10: 16, 65 PN10: 16, 80 PN10: 16, 3" BS10 Таблица ADE, 2.5" ANSI125, 3" ANSI125 80 AS2129 CD, 80 AS4087 E	20,0	40,0	4-M12 x 115	12392/2	3,5	✓
80	85,0	107,0	202,5	101,0	124,0	75,0 x 4,5	80 PN10: 16, 3" ANSI125, 3.5" BS10 Таблица AD, 3.5" BS10 Таблица E	20,0	40,0	4-M12 x 115	12392/3	3,7	✓
100	107,0	132,0	228,0	121,0	134,0	75,0 x 4,5	100 PN 10: 16, 4" BS10 Таблица AD, 4" BS10 Таблица E, 4" AWWA C207 D, 100 AS2129 CD, 100 AS4087 E	20,0	40,0	4-M12 x 125	12392/4	4,4	✓
125	132,0	158,0	281,5	150,0	134,0	75,0 x 5,0	125 PN10: 16, 150 PN10: 16 5" BS10 Таблица A, 5" BS10 Таблица DE, 6" BS10 Таблица A, 6" BS10 Таблица D, 6" BS10 Таблица E, 6" AWWA C207 D, 125 AS2129 CD, 150 AS2129 CD, 125 AS4087 E, 150 AS4087 E	20,0	40,0	4-M12 x 125	12392/6	5,6	
150	158,0	184,0	281,2	173,0	134,0	75,0 x 5,0	150 PN10: 16, 6" BS10 Таблица A, 6" BS10 Таблица D, 6" AWWA, C207 D, 150 AS4087 E, 150 AS2129 CD,	20,0	40,0	4-M12 x 125	12392/7	6,0	
175	189,0	212,0	336,5	202,0	133,0	75,0 x 5,0	200 PN10: 16, 8" BS10 Таблица AD, 8" AWWA C207 D, 200 AS2129 CD, 200 AS4087 E	25,0	40,0	4-M12 x 125	12392/9	8,3	
200	218,0	244,0	337,8	225,0	134,0	75,0 x 5,0	200 PN10: 16, 8" BS10 Таблица AD, 8" AWWA C207 D, 200 AS2129 CD	25,0	40,0	4-M12 x 125	12392/10	8,3	
225	243,0	269,0	401,5	252,0	144,0	85,0 x 5,0	250 PN10:16, 250 AS4087 E	25,0	50,0	6-M12 x 135	12392/11	10,9	
250	266,0	295,0	402,1	277,0	146,0	85,0 x 5,0	250 PN10:16, 250 AS4087 E	25,0	50,0	6-M12 x 135	12392/12	11,4	
300	315,0	349,0	457,8	329,0	155,0	100,0 x 5,0	300 PN10: 16, 12" BS10 Таблица D, 300 AS2129 CD	25,0	60,0	6-M12 x 145	12392/14	14,8	

Материалы и применяемые стандарты

Прижимное кольцо и корпус адаптера/центральный патрубок

Ковкий чугун в соответствии со стандартом Британии BS EN 1563: 1997. Условное обозначение EN GJS-450-10

Уплотнительная манжета

Состав EPDM (этилен-пропилен монодиен) Марка E в соответствии со стандартом Британии BS EN 681-1: 1996, Тип WA, WC

Нитриловый состав Марка G в соответствии со стандартом Британии BS EN 682: 2002, тип G

Болты с Т-образной головкой/болты

Сталь по стандарту BS EN ISO 898-1:2009 Класс прочности 4.8

Момент затяжки болта/размер гаечного ключа

Корпус и прижимное кольцо – Riisan Nylon II, 250 мм. Болты и гайки – с нанесением покрытия Sheraplex по стандарту WIS 4-52-03 (ТД цинковое покрытие с тефлоном).

Гайки

Сталь в соответствии со стандартом Британии BS EN 4190: 2001 Марка 4

Шайбы

Нержавеющая сталь в соответствии с BS 1449: Часть 2: 1983 Марка 304S15 Стандарт

Были предприняты все усилия для того чтобы информация, содержащаяся в данной публикации, была точна на момент издания. Crane Ltd не несет ответственности за опечатки или пропуски, или любое неверное толкование информации, представленной в данной публикации, и оставляет за собой право вносить изменения без предварительного уведомления.

Водопровод

Переходная муфта MAX-DRK-MF-Step – DN700

www.maxiar.ru

Проект

Схема замены обшивки и
очистки – Водопровод



MAX-DRK-MF большого диаметра

Преимущества изделия

Спроектировано для ремонта или соединения труб размером от DN350 до DN700.



Простая установка

Все изделия большого диаметра (DN350 – DN700) снабжены удлиненным переходным патрубком между фланцем и прижимным кольцом. Это является главным преимуществом при установке, так как обеспечиваются большие допуски на обрезку и большую глубину ввода трубы. Как следствие, уплотнение фиксируется за пределами концов корродированной трубы, позволяя выполнить безопасный и долговечный ремонт.

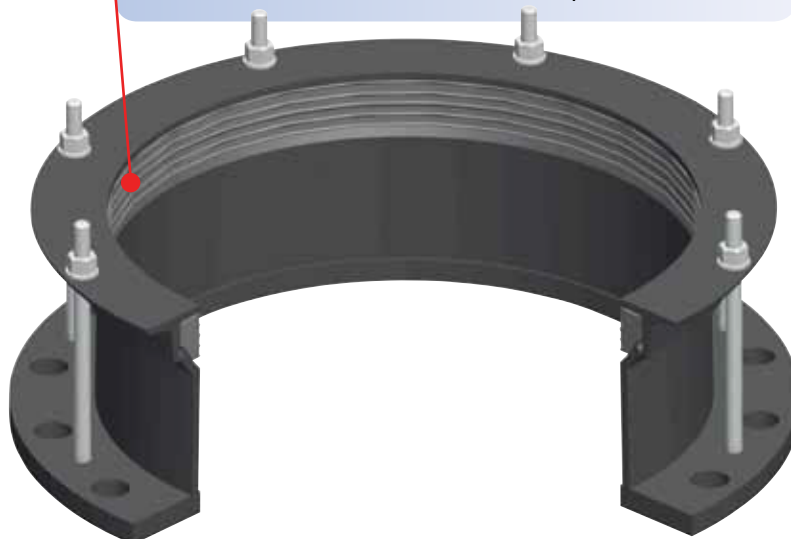

Торцевые заглушки MaxiCar и MaxiThread.ru

Преимущества изделия

Спроектировано для испытаний и перекрытия конца трубы, хотя следует учитывать, узел должен иметь надлежащую внешнюю опору во избежание смещения с трубы под давлением, узел не принимает конечную нагрузку. Также MaxiCar может обеспечивать соединение между трубой с гладким концом и трубой с резьбой.

Двойное назначение

Заглушку MaxiCar устанавливают в прижимное кольцо MAX-DRK-MF, в ней можно высверлить отверстия и нарезать резьбу для получения выходного фитинга (до 2", в зависимости от размера).

Испытание на месте монтажа

Изделие трансформируется в трубу с глухим концом для испытаний и перекрытия (хотя следует учитывать, узел должен иметь надлежащую внешнюю опору во избежание смещения с трубы под давлением, узел не принимает конечную нагрузку).

Присоединение к трубе с резьбой

Резьбовая заглушка MaxiThread предназначена для обеспечения соединения между трубой с гладким концом и трубой с резьбой. Имеются в наличии выходные фитинги с британской стандартной трубной резьбой 1", 1,25" и 1,5". Они стыкуются с корпусом муфты MAX-DRK-MF с помощью одного стандартного прижимного кольца и одного резьбового прижимного кольца.

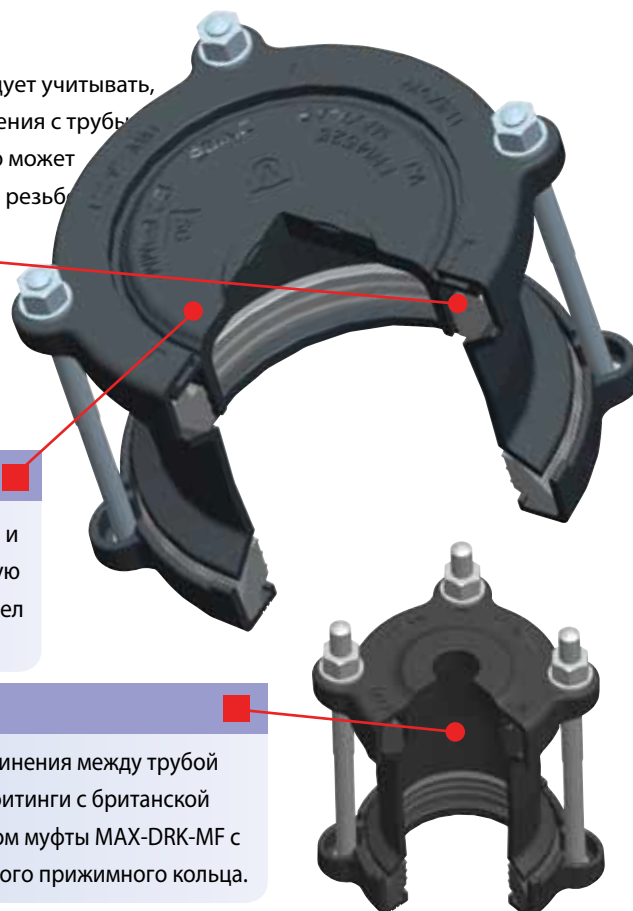

Технические характеристики

1) переходный патрубок 2) прижимное кольцо
3) уплотнительная манжета 4) болты, гайки и шайба

Рабочее давление = 16 бар (вода)
6 бар (газ)

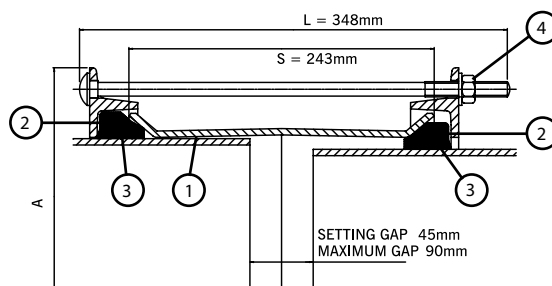

Муфта

Диап. нар. диаметров		Размеры		Профиль манжеты	Болты Кол-во-диам. x длина	Вес (кг)
Мин. (мм)	Макс. (мм)	Полный диаметр А (мм)				
351,0	368,0	478,0		6002	8-M12 x 340	30,1
374,5	391,5	501,5		1659	8-M12 x 340	31,9
386,0	403,0	513,0		6035	8-M12 x 340	32,6
394,3	411,3	521,5		1766	8-M12 x 340	33,2
404,8	421,8	532,0		1767	8-M12 x 340	34,0
412,0	429,0	539,0		6023	10-M12 x 340	35,1
418,2	435,2	545,0		1784	8-M12 x 340	34,9
425,0	442,0	552,0		1662	8-M12 x 340	35,5
434,5	451,5	561,5		1768	10-M12 x 340	37,0
439,0	456,0	566,0		6036	10-M12 x 340	37,3
447,2	464,2	574,0		1769	10-M12 x 340	37,9
455,0	472,0	582,0		6003	10-M12 x 340	38,5
467,0	484,0	594,0		6073	10-M12 x 340	39,3
476,0	493,0	603,0		1770	10-M12 x 340	39,9
487,0	504,3	614,5		1771	10-M12 x 340	40,7
492,0	509,0	619,0		6037	10-M12 x 340	41,1
501,9	518,9	629,0		1772	10-M12 x 340	41,8
510,0	527,0	637,0		6004	10-M12 x 340	42,3
515,0	532,0	642,0		6024	10-M12 x 340	42,8
527,0	544,0	654,0		1773	12-M12 x 340	44,1
540,1	557,1	667,0		1774	10-M12 x 340	44,5
546,0	563,0	673,0		6038	12-M12 x 340	45,5
555,3	572,3	682,5		1775	12-M12 x 340	46,1
565,0	582,0	692,0		1776	12-M12 x 340	46,8
582,2	599,2	709,0		1777	12-M12 x 340	48,0
593,0	610,0	720,0		6021	12-M12 x 340	48,8
601,0	618,0	728,0		6020	12-M12 x 340	49,4
613,0	630,0	740,0		6019	12-M12 x 340	50,3
618,0	635,0	745,0		6025	12-M12 x 340	50,6
630,0	647,0	757,0		1778	14-M12 x 340	52,0
645,2	662,2	772,0		1779	14-M12 x 340	53,0
654,0	671,0	781,0		6039	14-M12 x 340	53,8
662,0	679,0	789,0		1780	14-M12 x 340	54,3
675,0	692,0	802,0		6005	14-M12 x 340	55,2
689,0	706,0	816,0		10511/49	14-M12 x 340	56,3
695,0	712,0	822,0		6063	14-M12 x 340	56,7
710,0	727,0	837,0		6075	14-M12 x 340	57,7

Материалы и применяемые стандарты

переходный патрубок

Стальной прокат в соответствии со стандартом Британии BS EN 10025-2: 2004 Марка S275

Прижимное кольцо

Стальной прокат в соответствии со стандартом Британии BS EN 10025-2: 2004 Марка S275

Уплотнительная манжета

EPDM в соответствии со стандартом Британии BS EN 681-1 1996, тип WA, из списка WRAS

Момент затяжки болта/размер гаечного ключа

Момент затяжки болта - 55-65 Нм / Размер гаечного ключа - A/F 19 мм

Болты, гайки и шайбы

Болты – Сталь в соответствии со стандартом Британии BS EN ISO 898-1: 2009 Категория материала 4.8

Гайки – Сталь в соответствии со стандартом Британии BS EN 4190: 2001 Марка 4

Шайбы – Нержавеющая сталь в соответствии с BS 1449: Часть 2: 1983 Марка 304 S15

Покрытие

Корпус фланцевого адаптера и прижимное кольцо – Rilsan Nylon 11 по стандарту WIS 4-52-01 Часть 1, 250 мкм

Болты и гайки – Sheraplex в соответствии с WIS 4-52-03 (ТД цинковое покрытие с тефлоном).

Технические характеристики

1) переходный патрубок 2) прижимное кольцо
3) уплотнительная манжета 4) болты, гайки и шайба

Рабочее давление = 16 бар (вода)
6 бар (газ)

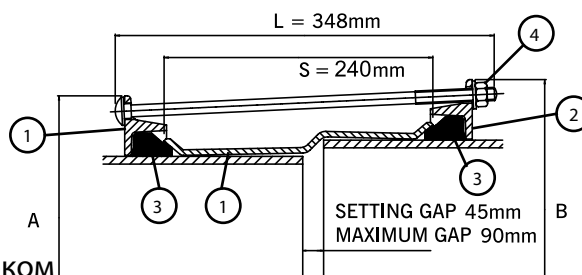

Ступенчатая муфта с расширенным переходным патрубком

Диап. нар. диаметров				Профиль манжеты		Болты Кол-во-диам. x длина	Размеры		Вес (кг)
Муфт. конец мал. диам.		Муфт. конец бол. диам.		Муфт. конец мал. диам.	Муфт. конец бол. диам.		Полный диаметр		
Мин. (мм)	Макс. (мм)	Мин. (мм)	Макс. (мм)				Муфт. конец мал. диам. А (мм)	Муфт. конец бол. диам. В (мм)	
374,5	391,5	394,3	411,3	1659	1766	8-M12 x 340	501,5	521,5	32,1
374,5	391,5	404,8	421,8	1659	1767	8-M12 x 340	501,5	532,0	32,4
374,5	391,5	418,2	435,2	1659	1784	10-M12 x 340	501,5	545,0	33,1
386,0	403,0	412,0	429,0	6035	6023	10-M12 x 340	513,0	539,0	33,6
394,3	411,3	418,2	435,2	1766	1784	10-M12 x 340	521,5	545,0	34,1
404,8	421,8	418,2	435,2	1767	1784	10-M12 x 340	532,0	545,0	34,7
404,8	421,8	425,0	442,0	1767	1662	10-M12 x 340	532,0	552,0	34,8
425,0	442,0	434,5	451,4	1662	1768	10-M12 x 340	552,0	561,5	36,3
425,0	442,0	447,2	464,2	1662	1769	10-M12 x 340	552,0	574,0	36,5
425,0	442,0	455,0	472,0	1662	6003	10-M12 x 340	552,0	582,0	36,6
439,0	456,0	467,0	484,0	6036	6073	10-M12 x 340	566,0	594,0	37,8
455,0	472,0	467,0	484,0	6003	6073	10-M12 x 340	582,0	594,0	38,7
476,0	493,0	487,3	504,3	1770	1771	10-M12 x 340	603,0	614,5	40,1
476,0	493,0	501,9	518,9	1770	1772	10-M12 x 340	603,0	629,0	40,4
476,0	493,0	510,0	527,0	1770	6004	10-M12 x 340	603,0	637,0	40,5
492,0	509,0	510,0	527,0	6037	6004	10-M12 x 340	619,0	637,0	41,4
492,0	509,0	527,0	544,0	6037	1773	12-M12 x 340	619,0	654,0	42,2
501,9	518,9	527,0	544,0	1772	1773	12-M12 x 340	629,0	654,0	42,8
510,0	527,0	527,0	544,0	6004	1773	12-M12 x 340	637,0	654,0	43,1
527,0	544,0	540,1	557,1	1773	1774	12-M12 x 340	654,0	667,0	44,3
527,0	544,0	555,3	572,3	1773	1775	12-M12 x 340	654,0	682,5	44,6
527,0	544,0	566,5	583,5	1773	1776	12-M12 x 340	654,0	693,5	44,8
527,0	544,0	573,0	590,0	1773	6129	12-M12 x 340	654,0	700,0	44,9
527,0	544,0	582,2	599,2	1773	1777	12-M12 x 340	654,0	709,0	45,1
546,0	563,0	590,5	607,5	6038	6074	12-M12 x 340	673,0	717,5	46,3
598,0	615,0	630,0	647,0	6130	1778	14-M12 x 340	725,0	757,0	50,3
601,0	618,0	630,0	647,0	6020	1778	14-M12 x 340	728,0	757,0	50,4
601,0	618,0	645,2	662,2	6020	1779	14-M12 x 340	728,0	772,0	50,7
618,0	635,0	630,0	647,0	6025	1778	14-M12 x 340	745,0	757,0	51,3
630,0	647,0	645,2	662,2	1778	1779	14-M12 x 340	757,0	772,0	52,3
630,0	647,0	654,0	671,0	1778	6039	14-M12 x 340	757,0	781,0	52,4
630,0	647,0	662,0	679,0	1778	1780	14-M12 x 340	757,0	789,0	52,6
630,0	647,0	675,0	692,0	1778	6005	14-M12 x 340	757,0	802,0	52,8
654,0	671,0	710,0	727,0	6039	6075	14-M12 x 340	781,0	837,0	54,7
733,0	750,0	741,0	758,0	10511/46	10511/51	16-M12 x 340	860,0	868,0	60,1

Материалы и применяемые стандарты

Переходный патрубок с соединительным кольцом

Стальной прокат в соответствии со стандартом Британии BS EN 10025-2: 2004 Марка S275

Прижимное кольцо

Стальной прокат в соответствии со стандартом Британии BS EN 10025-2: 2004 Марка S275

Уплотнительная манжета

EPDM в соответствии со стандартом Британии BS EN 681-1 1996, тип WA, из списка WRAS

Были предприняты все усилия для того чтобы информация, содержащаяся в данной публикации, была точна на момент издания. Crane Ltd не несет ответственности за опечатки или пропуски, или любое неверное толкование информации, представленной в данной публикации, и оставляет за собой право вносить изменения без предварительного уведомления.

Момент затяжки болта/размер гаечного ключа

Момент затяжки болта – 55-65 Нм / Размер гаечного ключа – A/F 19 мм

Болты, гайки и шайбы

Болты – Сталь в соответствии со стандартом Британии BS EN ISO 898-1: 2009 Категория материала 4.8

Гайки – Сталь в соответствии со стандартом Британии BS EN 4190: 2001 Марка 4

Шайба – Нержавеющая сталь по стандарту BS 1449: Часть 2: 1983 Марка 304 S15

Покрытие

Корпус фланцевого адаптера и прижимное кольцо – Rilsan Nylon 11 по стандарту

WIS 4-52-01 Часть 1, 250 мкм

Болты и гайки – Sheraplex в соответствии с WIS 4-52-03 (ТД цинковое покрытие с тефлоном).

Технические характеристики

Рабочее давление = 16 бар (вода)
6 бар (газ)

- 1) переходный патрубок с соединительным кольцом
- 2) прижимное кольцо
- 3) уплотнительная манжета
- 4) болты, гайки и шайба

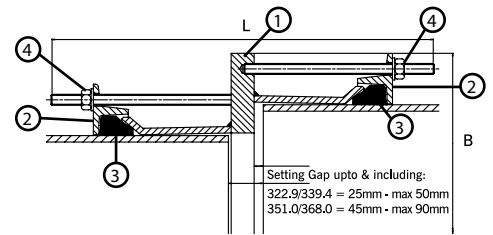

Ступенчатые муфты с соединительными кольцами

Диап. нар. диаметров				Профиль манжеты		Шпильки		Размеры		Вес (кг)
Муфт. конец мал. диам.		Муфт. конец бол. диам.		Муфт. конец мал. диам.	Муфт. конец бол. диам.	Муфт. конец мал. диам. кол-во, диаметр x длина	Муфт. конец больш. диам. кол-во, диаметр x длина	Полный диаметр В (мм)	Общая длина L (мм)	
Мин. (мм)	Макс. (мм)	Мин. (мм)	Макс. (мм)	Мин. (мм)	Макс. (мм)	Мин. (мм)	Макс. (мм)			
315,0	332,0	351,0	368,0	1738	6002	8-M12 x 125	8-M12 x 205	478	326	39,3
315,0	332,0	367,0	384,0	1738	6097	8-M12 x 125	8-M12 x 190	494	316	45,6
315,0	332,0	374,5	391,5	1738	1659	8-M12 x 125	8-M12 x 205	502	335	47,3
315,0	332,0	404,8	421,8	1738	1767	8-M12 x 125	8-M12 x 205	532	335	53,1
315,0	332,0	418,2	435,2	1738	1784	8-M12 x 125	10-M12 x 205	545	337	58,6
322,9	339,4	374,5	391,5	1657	1659	8-M12 x 125	8-M12 x 205	502	331	46,7
351,0	368,0	367,0	384,0	6002	6097	8-M12 x 205	8-M12 x 205	494	410	43,7
351,0	368,0	374,5	391,5	6002	1659	8-M12 x 205	8-M12 x 205	502	410	44,9
351,0	368,0	394,3	411,3	6002	1766	8-M12 x 205	8-M12 x 205	522	410	48,1
351,0	368,0	527,0	544,0	6002	1773	8-M12 x 205	12-M12 x 205	654	423	96,0
367,0	384,0	374,5	391,5	6097	1659	8-M12 x 205	8-M12 x 205	502	410	44,2
374,5	391,5	412,0	429,0	1659	6023	8-M12 x 205	10-M12 x 205	539	410	54,0
374,5	391,5	425,0	442,0	1659	1662	8-M12 x 205	10-M12 x 205	552	411	56,6
394,3	411,3	404,8	421,8	1766	1767	8-M12 x 205	8-M12 x 205	532	410	47,1
394,3	411,3	425,0	442,0	1766	1662	8-M12 x 205	10-M12 x 205	552	410	50,8
394,3	411,3	447,2	464,2	1766	1769	8-M12 x 205	10-M12 x 205	574	415	59,6
404,8	421,8	434,5	451,5	1767	1768	8-M12 x 205	10-M12 x 205	562	420	51,9
404,8	421,8	439,0	456,0	1767	6036	8-M12 x 205	10-M12 x 205	566	415	56,9
404,8	421,8	447,2	464,2	1767	1769	8-M12 x 205	10-M12 x 205	574	415	58,6
404,8	421,8	467,0	484,0	1767	6073	8-M12 x 205	10-M12 x 205	594	415	62,8
412,0	429,0	425,0	442,0	6023	1662	10-M12 x 205	10-M12 x 205	552	410	50,0
418,2	435,2	434,5	451,5	1784	1768	10-M12 x 205	10-M12 x 205	562	411	51,3
418,2	435,2	455,0	472,0	1784	6003	10-M12 x 205	10-M12 x 205	582	415	59,4
425,0	442,0	476,0	493,0	1662	1770	10-M12 x 205	10-M12 x 205	603	411	63,2
425,0	442,0	487,0	504,0	1662	1771	10-M12 x 205	10-M12 x 205	615	411	65,7
425,0	442,0	527,0	544,0	1662	1773	10-M12 x 205	12-M12 x 205	654	392	81,6
425,0	442,0	555,3	572,3	1662	1775	10-M12 x 205	12-M12 x 205	683	421	92,3
425,0	442,0	565,0	582,0	1662	1776	10-M12 x 205	12-M12 x 205	692	422	95,9
439,0	456,0	527,0	544,0	6036	1773	10-M12 x 205	12-M12 x 205	654	419	78,7
447,2	464,2	476,0	493,0	1769	1770	10-M12 x 205	10-M12 x 205	603	410	56,7
447,2	464,2	487,0	504,3	1769	1771	10-M12 x 205	10-M12 x 205	615	415	63,7
447,2	464,4	455,0	472,0	1769	6003	10-M12 x 205	10-M12 x 205	582	411	52,9
476,0	493,0	527,0	544,0	1770	1773	10-M12 x 205	12-M12 x 205	654	415	69,7
492,0	509,0	555,3	572,3	6037	1775	10-M12 x 205	12-M12 x 205	683	416	76,1
501,9	518,9	540,1	557,1	1772	1774	10-M12 x 205	12-M12 x 205	667	411	69,7
527,0	544,0	598,0	615,0	1773	6130	12-M12 x 205	12-M12 x 205	725	413	83,9
527,0	544,0	601,0	618,0	1773	6020	12-M12 x 205	12-M12 x 205	728	417	85,2
527,0	544,0	630,0	647,0	1773	1778	12-M12 x 205	14-M12 x 205	757	422	101,0
527,0	544,0	645,2	662,2	1773	1779	12-M12 x 205	14-M12 x 205	772	423	108,0
527,0	544,0	675,0	692,0	1773	6005	12-M12 x 205	14-M12 x 205	802	412	122,0
565,0	582,0	582,2	599,2	1776	1777	12-M12 x 205	12-M12 x 205	709	401	67,0
565,0	582,0	601,0	618,0	1776	6020	12-M12 x 205	12-M12 x 205	728	415	76,5
566,5	583,5	601,0	618,0	1776	6020	12-M12 x 205	12-M12 x 205	728	415	76,5
582,2	599,2	601,0	618,0	1777	6020	12-M12 x 205	12-M12 x 205	728	410	69,1
582,2	599,2	630,0	647,0	1777	1778	12-M12 x 205	14-M12 x 205	757	421	83,2
598,0	615,0	630,0	647,0	6130	1778	14-M12 x 205	14-M12 x 205	757	411	80,0
601,0	618,0	630,0	647,0	6020	1778	14-M12 x 205	14-M12 x 205	757	411	79,5
601,0	618,0	675,0	692,0	6020	6005	14-M12 x 205	14-M12 x 205	802	419	99,0
630,0	647,0	689,0	706,0	1778	10511/49	14-M12 x 205	14-M12 x 205	816	418	94,9
630,0	647,0	710,0	727,0	1778	6075	14-M12 x 205	14-M12 x 205	837	420	106,0

Для полиэтиленовых труб вариант крепления – фланец.

Переходный патрубок с соединительным кольцом

Стальной прокат в соответствии со стандартом Британии BS EN 10025-2: 2004 Марка S275

Прижимное кольцо

Стальной прокат в соответствии со стандартом Британии BS EN 10025-2: 2004 Марка S275

Уплотнительная манжета

EPDM в соответствии со стандартом Британии BS EN

681-1 1996, тип WA, из списка WRAS

Момент затяжки болта/размер гаечного ключа

Момент затяжки болта – 55-65 Нм / Размер гаечного ключа – А/В 19 мм

Болты, гайки и шайбы

Болты – Сталь в соответствии со стандартом Британии BS EN ISO 898-1: 2009 Категория материала 4.8

Гайки – Сталь в соответствии со стандартом Британии

BS EN 4190: 2001 Марка 4

Шайбы – Нержавеющая сталь в соответствии с BS 1449: Часть 2: 1983 Марка 304 S15

Покрyтие

Корпус фланцевого адаптера и прижимное кольцо –

Rilsan Nylon 11 по стандарту

WIS 4-52-01 Часть 1, 250 мкм

Болты и гайки – Sheraplex в соответствии с WIS 4-52-03 (ТД цинковое покрытие с тефлоном).

Технические характеристики

- 1) переходный патрубок с соединительным кольцом
 - 2) прижимное кольцо
 - 3) уплотнительная манжета
 - 4) болты, гайки и шайба
- Рабочее давление = 16 бар (вода)
6 бар (газ)

Фланцевый адаптер PN10

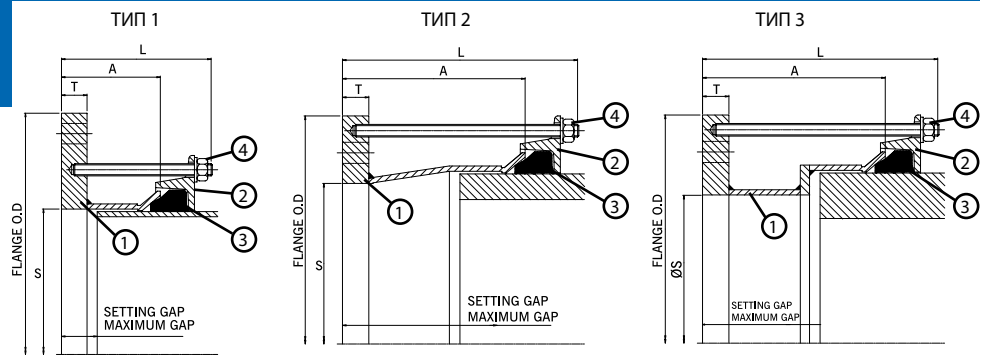

Диап. нар. диаметров		Характеристики фланца									Профиль манжеты	Шпильки Кол. во-диаметр x длина	Посадочный зазор		Вес (кг)
Мин.(мм)	Макс.(мм)	Ном. диаметр (DN)	Расверловка фланца	Нар. диам. фланца (мм)	Отв. фланца S (мм)	Толщина фланца T (мм)	Тип	Длина переходн. патрубка A (мм)	Общая длина L (мм)	Мин. (мм)			Макс. (мм)		
351,0	368,0	300	PN10	478,0	300,0	18	3	205	298	6002	6-M12 x 290	130	153	36,6	
351,0	368,0	350	PN10	505,0	350,0	18	1	120	218	6002	8-M12 x 205	45	68	27,4	
351,0	368,0	350	PN10	505,0	370,0	18	1	120	218	6002	8-M12 x 205	45	68	28,9	
367,0	384,0	300	PN10	494,0	300,0	18	3	235	313	6097	6-M12 x 305	160	183	41,4	
367,0	384,0	350	PN10	505,0	350,0	18	1	120	213	6097	8-M12 x 205	45	68	29,5	
374,5	391,5	300	PN10	501,0	300,0	18	3	205	298	1659	6-M12 x 290	130	153	41,2	
374,5	391,5	350	PN10	505,0	350,0	18	1	120	213	1659	8-M12 x 205	45	68	29,8	
374,5	391,5	350	PN10	505,0	393,5	18	1	120	218	1659	8-M12 x 205	45	68	26,2	
374,5	391,5	400	PN10	565,0	393,5	25	1	120	218	1659	8-M12 x 205	45	68	39,4	
394,3	411,3	350	PN10	522,0	350,0	18	2	205	303	1766	8-M12 x 290	130	153	37,4	
394,3	411,3	350	PN10	505,0	397,5	18	2	205	303	1766	8-M12 x 290	130	153	33,5	
394,3	411,3	400	PN10	565,0	400,0	25	1	120	220	1766	8-M12 x 205	45	68	39,3	
394,3	411,3	400	PN10	565,0	413,5	25	1	120	220	1766	8-M12 x 205	45	68	37,6	
404,8	421,8	350	PN10	532,0	350,0	18	3	235	313	1767	8-M12 x 305	160	183	44,3	
404,8	421,8	400	PN10	565,0	400,0	18	1	120	213	1767	8-M12 x 205	45	68	33,4	
404,8	421,8	400	PN10	565,0	424,0	18	1	120	218	1767	8-M12 x 205	45	68	31,2	
418,2	435,2	400	PN10	565,0	400,0	18	1	120	213	1784	8-M12 x 205	45	68	33,8	
418,2	435,2	400	PN10	565,0	437,0	18	1	120	218	1784	8-M12 x 205	45	68	30,4	
425,0	442,0	350	PN10	552,0	350,0	18	3	235	313	1662	8-M12 x 305	160	183	48,5	
425,0	442,0	400	PN10	565,0	400,0	18	1	120	218	1662	8-M12 x 205	45	68	34,1	
425,0	442,0	400	PN10	565,0	444,0	18	1	120	218	1662	8-M12 x 205	45	68	30,0	
434,4	451,4	400	PN10	565,0	400,0	18	2	205	298	1768	8-M12 x 290	130	153	40,4	
434,4	451,4	400	PN10	565,0	448,0	18	2	205	298	1768	8-M12 x 290	130	153	35,9	
447,2	464,2	400	PN10	575,0	400,0	18	2	205	298	1769	8-M12 x 290	130	153	41,9	
447,2	464,2	400	PN10	575,0	448,0	18	2	205	298	1769	8-M12 x 290	130	153	37,4	
455,0	472,0	400	PN10	582,0	400,0	18	3	240	333	6003	8-M12 x 325	165	188	48,7	
455,0	472,0	450	PN10	615,0	450,0	23	1	120	213	6003	10-M12 x 205	45	68	42,0	
455,0	472,0	450	PN10	615,0	474,0	23	1	120	218	6003	10-M12 x 205	45	68	38,9	
467,0	484,0	400	PN10	594,0	400,0	23	3	205	303	6073	8-M12 x 290	130	153	54,7	
467,0	484,0	450	PN10	615,0	450,0	23	1	120	218	6073	10-M12 x 205	45	68	42,4	
476,0	493,0	400	PN10	603,0	400,0	23	3	240	338	1770	8-M12 x 325	170	193	60,6	
476,0	493,0	450	PN10	615,0	450,0	23	1	120	218	1770	10-M12 x 205	45	68	42,7	
476,0	493,0	450	PN10	615,0	495,0	23	1	120	218	1770	10-M12 x 205	45	68	36,7	
476,0	493,0	500	PN10	670,0	495,0	25	1	120	218	1770	10-M12 x 205	45	68	49,0	
487,3	504,3	400	PN10	615,0	400,0	23	3	245	338	1771	8-M12 x 325	170	193	63,8	
487,3	504,3	450	PN10	615,0	450,0	23	2	205	303	1771	10-M12 x 290	130	153	49,8	
487,3	504,3	450	PN10	615,0	499,0	23	2	205	303	1771	10-M12 x 290	130	153	43,2	

Для полиэтиленовых труб вариант крепления – фланец.

Корпус фланцевого адаптера

Стальной прокат в соответствии со стандартом Британии BS EN 10025-2: 2004 Марка S275

Прижимное кольцо

Стальной прокат в соответствии со стандартом Британии BS EN 10025-2: 2004 Марка S275

Уплотнительная манжета

EPDM в соответствии со стандартом Британии BS EN 681-1 1996, тип WA, из списка WRAS

Момент затяжки болта/размер гаечного ключа

Момент затяжки болта – 55-65 Нм / Размер гаечного ключа – A/F 19 мм

Момент затяжки болтов / Ключ

Момент затяжки болтов – 55-65 Нм / Размеры ключа – A/F 19 мм

Шпильки, гайки и шайбы Шпильки – Сталь в соответствии со стандартом Британии BS EN ISO 898-1: 2009 Категория материала 4.8

Гайки – Сталь в соответствии со стандартом Британии BS EN 4190: 2001 Марка 4

Шайбы – Нержавеющая сталь по стандарту BS 1449: Часть 2: 1983 Марка 304 S15

Покрытие

Корпус фланцевого адаптера и прижимное кольцо – Rilsan Nylon 11 по стандарту WIS 4-52-01 Часть 1, 250 мкм
Болты и гайки – Sheraplex в соответствии с WIS 4-52-03 (ТД цинковое покрытие с тефлоном).

Б были предприняты все усилия для того чтобы информация, содержащаяся в данной публикации, была точна на момент издания. Crane Ltd не несет ответственности за опечатки или пропуски, или любое неверное толкование информации, представленной в данной публикации, и оставляет за собой право вносить изменения без предварительного уведомления.

Технические характеристики

- 1) переходный патрубок с соединительным кольцом
 - 2) прижимное кольцо
 - 3) уплотнительная манжета
 - 4) болты, гайки и шайба
- Рабочее давление = 16 бар (вода)
6 бар (газ)

Фланцевый адаптер PN10

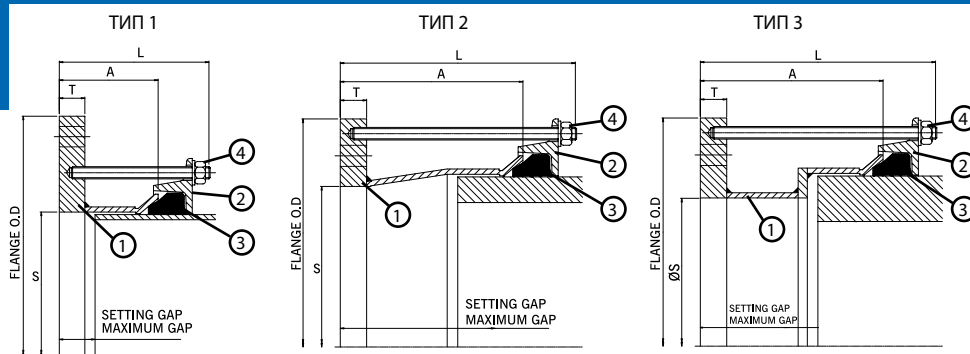

Диап. нар. диаметров		Характеристики фланца								Профиль манжеты	Шпильки Кол-во диаметр x длина	Посадочный зазор		Вес (кг)
Мин. (мм)	Макс. (мм)	Ном. диаметр (DN)	Расверловка фланца	Нар. диам. фланца (мм)	Отв. фланца S (мм)	Толщина фланца T (мм)	Тип	Длина переходн. патрубка A (мм)	Общая длина L (мм)			Мин. (мм)	Макс. (мм)	
487,3	504,3	500	PN10	670,0	500,0	23	1	120	218	1771	10-M12 x 205	45	68	46,4
492,0	509,0	500	PN10	670,0	511,0	23	1	120	218	6037	10-M12 x 205	45	68	45,0
501,9	518,9	450	PN10	630,0	450,0	23	2	205	303	1772	10-M12 x 290	130	153	52,3
501,9	518,9	450	PN10	615,0	485,5	23	2	205	303	1772	10-M12 x 290	130	153	47,6
501,9	518,9	500	PN10	670,0	500,0	23	1	120	218	1772	10-M12 x 205	45	68	47,0
501,9	518,9	500	PN10	670,0	521,0	23	1	120	218	1772	10-M12 x 205	45	68	43,9
510,0	527,0	450	PN10	637,0	450,0	23	2	205	303	6004	10-M12 x 290	130	153	53,9
510,0	527,0	450	PN10	637,0	494,0	23	2	205	303	6004	10-M12 x 290	130	153	48,0
510,0	527,0	500	PN10	670,0	500,0	23	1	120	220	6004	10-M12 x 205	45	68	47,2
527,0	544,0	500	PN10	670,0	500,0	23	1	120	218	1773	10-M12 x 205	45	68	47,8
527,0	544,0	500	PN10	670,0	546,0	23	1	120	218	1773	10-M12 x 205	45	68	47,1
540,1	557,1	450	PN10	667,0	450,0	23	3	250	338	1774	10-M12 x 325	175	198	71,2
540,1	557,1	500	PN10	670,0	500,0	23	2	205	303	1774	10-M12 x 290	130	153	55,0
540,1	557,1	500	PN10	670,0	550,0	23	2	205	303	1774	10-M12 x 290	130	153	47,6
555,3	572,3	500	PN10	684,0	500,0	23	2	205	303	1775	10-M12 x 290	130	153	58,2
555,3	572,3	500	PN10	684,0	550,0	23	2	205	303	1775	10-M12 x 290	130	153	50,8
566,5	583,5	500	PN10	694,0	500,0	23	2	205	303	1776	10-M12 x 290	130	153	60,5
566,5	583,5	500	PN10	694,0	550,0	23	2	205	303	1776	10-M12 x 290	130	153	53,1
582,2	599,2	500	PN10	709,0	500,0	23	3	205	303	1777	10-M12 x 290	130	153	72,6
582,2	599,2	500	PN10	670,0	540,0	23	3	205	303	1777	10-M12 x 290	130	153	64,5
582,2	599,2	600	PN10	780,0	600,0	25	1	120	218	1777	10-M12 x 205	45	68	59,1
601,0	618,0	500	PN10	728,0	500,0	23	3	255	338	6020	10-M12 x 325	180	203	81,3
601,0	618,0	600	PN10	780,0	600,0	25	1	120	218	6020	10-M12 x 205	45	68	59,8
618,0	635,0	600	PN10	780,0	600,0	23	1	120	218	6025	10-M12 x 205	45	68	57,5
630,0	647,0	600	PN10	780,0	600,0	23	1	120	218	1778	10-M12 x 205	45	68	58,0
630,0	647,0	600	PN10	780,0	649,0	23	1	120	218	1778	10-M12 x 205	45	68	49,4
645,2	662,2	600	PN10	780,0	600,0	23	2	205	303	1779	10-M12 x 290	130	153	66,8
645,2	662,2	600	PN10	780,0	649,0	23	2	205	303	1779	10-M12 x 290	130	153	58,1
662,0	679,0	600	PN10	790,0	600,0	23	2	205	298	1780	10-M12 x 290	130	153	69,3
662,0	679,0	600	PN10	790,0	653,0	23	2	205	303	1780	10-M12 x 290	130	153	60,0
675,0	692,0	600	PN10	802,0	600,0	23	2	205	303	6005	10-M12 x 290	130	153	72,3
675,0	692,0	600	PN10	802,0	653,0	23	2	205	303	6005	10-M12 x 290	130	153	63,0
689,0	706,0	600	PN10	816,0	600,0	23	3	260	338	10511/49	10-M12 x 325	185	210	90,3
695,0	712,0	700	PN10	895,0	714,0	23	1	120	218	6063	12-M12 x 205	45	68	66,1
699,0	716,0	700	PN10	895,0	718,0	23	1	120	218	10511/50	12-M12 x 205	45	68	65,5

Материалы и применяемые стандарты

Корпус фланцевого адаптера

Стальной прокат в соответствии со стандартом Британии BS EN 10025-2: 2004 Марка S275

Прижимное кольцо

Стальной прокат в соответствии со стандартом Британии BS EN 10025-2: 2004 Марка S275

Уплотнительная манжета

EPDM в соответствии со стандартом Британии BS EN 681-1 1996, тип WA, из списка WRAS

Момент затяжки болта/размер гаечного ключа

Момент затяжки болта – 55-65 Нм / Размер гаечного ключа – A/F 19 мм

Момент затяжки болтов / Ключ

Шпильки – Сталь в соответствии со стандартом Британии BS EN ISO 898-1: 2009 Категория материала 4.8

Гайки – Сталь в соответствии со стандартом Британии BS EN 4190: 2001 Марка 4

Шайбы – Нержавеющая сталь в соответствии с BS 1449: Часть 2: 1983 Марка 304 S15

Покрытие

Корпус фланцевого адаптера и прижимное кольцо – Rilsan Nylon 11 по стандарту WIS 4-52-01 Часть 1, 250 мкм
Болты и гайки – Sheraplex в соответствии с WIS 4-52-03 (ТД цинковое покрытие с тефлоном).

Были предприняты все усилия для того чтобы информация, содержащаяся в данной публикации, была точна на момент издания. Crane Ltd не несет ответственности за опечатки или пропуски, или любое неверное толкование информации, представленной в данной публикации, и оставляет за собой право вносить изменения без предварительного уведомления.

Технические характеристики

- 1) переходный патрубок с соединительным кольцом
- 2) прижимное кольцо
- 3) уплотнительная манжета
- 4) болты, гайки и шайба

Рабочее давление = 16 бар (вода)
6 бар (газ)

Фланцевый адаптер PN16

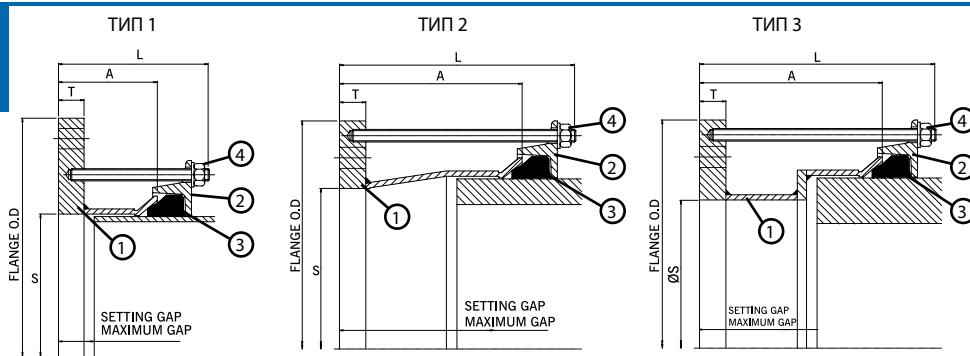

Диап. нар. диаметров		Характеристики фланца								Профиль манжеты	Шпильки/Кол-во-диаметр x длина	Посадочный зазор		Вес (кг)
Мин. (мм)	Макс. (мм)	Ном. диаметр (DN)	Расверловка фланца	Нар. диам. фланца (мм)	Огв. фланца S (мм)	Толщина фланца T (мм)	Тип	Длина переходн. патрубка A (мм)	Общая длина L (мм)			Мин. (мм)	Макс. (мм)	
348,5	365,5	350	PN16	520,0	367,5	18	2	120	218	6008	8-M12 x 205	45	68	28,5
351,0	368,0	300	PN16	478,0	300,0	18	3	240	333	6002	6-M12 x 325	165	188	38,5
351,0	368,0	300	PN16	478,0	329,0	18	3	240	333	6002	6-M12 x 325	165	188	36,5
351,0	368,0	350	PN16	520,0	370,0	18	1	120	218	6002	8-M12 x 205	45	68	28,6
374,5	391,5	300	PN16	502,0	300,0	18	3	240	333	1659	6-M12 x 325	160	183	43,1
374,5	391,5	350	PN16	520,0	350,0	18	1	120	218	1659	8-M12 x 205	45	68	31,0
374,5	391,5	350	PN16	520,0	393,5	18	1	120	218	1659	8-M12 x 205	45	68	27,5
374,5	391,5	400	PN16	580,0	393,5	25	1	120	218	1659	8-M12 x 205	45	68	41,6
394,3	411,3	350	PN16	522,0	350,0	18	2	205	298	1766	8-M12 x 290	130	153	37,1
394,3	411,3	350	PN16	520,0	397,5	18	2	205	303	1766	8-M12 x 290	130	153	33,1
394,3	411,3	400	PN16	580,0	413,5	25	1	120	220	1766	8-M12 x 205	45	68	39,8
404,8	421,8	400	PN16	580,0	400,0	18	1	120	213	1767	8-M12 x 205	45	68	34,9
404,8	421,8	400	PN16	580,0	424,0	18	1	120	218	1767	8-M12 x 205	45	68	32,8
418,2	435,2	400	PN16	580,0	437,0	18	1	120	218	1784	8-M12 x 205	45	68	32,0
425,0	442,0	400	PN16	580,0	400,0	18	1	120	218	1662	8-M12 x 205	45	68	35,7
425,0	442,0	400	PN16	580,0	444,0	18	1	120	218	1662	8-M12 x 205	45	68	31,6
434,4	451,4	400	PN16	580,0	448,0	18	2	205	303	1768	8-M12 x 290	130	153	37,4
447,2	464,2	400	PN16	580,0	400,0	18	2	205	303	1769	8-M12 x 290	130	153	42,2
447,2	464,2	400	PN16	580,0	448,0	18	2	205	303	1769	8-M12 x 290	130	153	37,7
455,0	472,0	400	PN16	582,0	400,0	18	2	205	298	6003	8-M12 x 290	130	153	42,6
455,0	472,0	450	PN16	640,0	450,0	23	1	120	218	6003	10-M12 x 205	45	68	46,0
455,0	472,0	450	PN16	640,0	474,0	23	1	120	218	6003	10-M12 x 205	45	68	42,8
462,5	479,5	400	PN16	590,0	440,0	25	2	205	303	10511/40	8-M12 x 290	130	153	45,7
467,0	484,0	450	PN16	640,0	486,0	23	1	120	218	607	10-M12 x 20	45	68	41,6
476,0	493,0	400	PN16	603,0	400,0	23	3	255	338	1770	8-M12 x 325	180	203	60,8
476,0	493,0	450	PN16	640,0	495,0	23	1	120	218	1770	10-M12 x 205	45	68	40,7
487,3	504,3	450	PN16	640,0	506,5	23	1	120	218	1771	10-M12 x 205	45	68	39,4
487,3	504,3	500	PN16	715,0	506,5	23	1	120	218	1771	10-M12 x 205	45	68	53,2
501,9	518,9	450	PN16	640,0	485,5	23	2	205	303	1772	10-M12 x 290	130	153	48,7
501,9	518,9	500	PN16	715,0	500,0	23	1	120	218	1772	10-M12 x 205	45	68	54,7
501,9	518,9	500	PN16	715,0	521,0	23	1	120	218	1772	10-M12 x 205	45	68	51,7
510,0	527,0	450	PN16	640,0	494,0	23	2	205	303	6004	10-M12 x 290	130	153	47,9
510,0	527,0	500	PN16	715,0	500,0	23	1	120	218	6004	10-M12 x 205	45	68	54,9
527,0	544,0	500	PN16	715,0	500,0	23	1	120	218	1773	10-M12 x 205	45	68	55,6
527,0	544,0	500	PN16	715,0	546,0	23	1	120	218	1773	10-M12 x 205	45	68	48,8
540,1	557,1	500	PN16	715,0	559,0	23	1	120	218	1774	10-M12 x 205	45	68	47,2
555,3	572,3	500	PN16	715,0	550,0	23	2	205	303	1775	10-M12 x 290	130	153	56,0
555,3	572,3	600	PN16	840,0	649,5	25	1	120	218	1775	10-M12 x 205	45	68	62,3

Материалы и применяемые стандарты

Корпус фланцевого адаптера

Стальной прокат в соответствии со стандартом Британии BS EN 10025-2: 2004 Марка S275

Прижимное кольцо

Стальной прокат в соответствии со стандартом Британии BS EN 10025-2: 2004 Марка S275

Уплотнительная манжета

EPDM в соответствии со стандартом Британии BS EN 681-1 1996, тип WA, из списка WRAS

Момент затяжки болта/размер гаечного ключа

Момент затяжки болта – 55-65 Нм /
Размер гаечного ключа – A/F 19 мм

Момент затяжки болтов / Ключ

Шпильки – Сталь в соответствии со стандартом Британии BS EN ISO 898-1: 2009 Категория материала 4.8

Гайки – Сталь в соответствии со стандартом Британии BS EN 4190: 2001 Марка 4

Шайбы – Нержавеющая сталь в соответствии с BS 1449: Часть 2: 1983 Марка 304 S15

Покрытие

Корпус фланцевого адаптера и прижимное кольцо – Rilsan Nylon 11 по стандарту WIS 4-52-01 Часть 1, 250 мкм
Болты и гайки – Sheraplex в соответствии с WIS 4-52-03 (ТД цинковое покрытие с тефлоном).

Технические характеристики

- 1) переходный патрубок с соединительным кольцом
- 2) прижимное кольцо
- 3) уплотнительная манжета
- 4) болты, гайки и шайба

Рабочее давление = 16 бар (вода)
6 бар (газ)

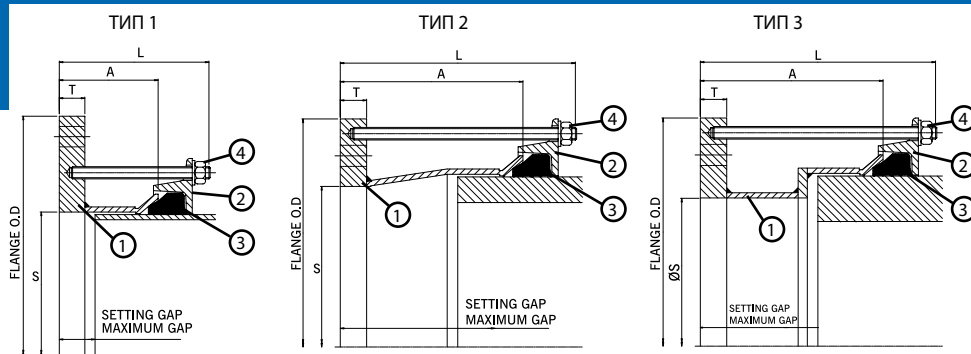

Фланцевый адаптер PN16 (продолжение)

Диап. нар. диаметров			Характеристики фланца							Профиль манжеты	Шпильки Кол-во-диаметр x длина	Посадочный зазор		Вес (кг)
Мин. (мм)	Макс. (мм)	Ном. диаметр (DN)	Расверловка фланца	Нар. диам. фланца (мм)	Отв. фланца S (мм)	Толщина фланца T (мм)	Тип	Длина переходн. патрубка A (мм)	Общая длина L (мм)			Мин. (мм)	Макс. (мм)	
566,5	583,5	500	PN16	715,0	500,0	23	2	205	303	1776	10-M12 x 290	130	153	63,6
566,5	583,5	500	PN16	715,0	550,0	23	2	205	303	1776	10-M12 x 290	130	153	56,2
582,2	599,2	500	PN16	715,0	560,0	23	3	205	303	1777	10-M12 x 290	130	153	60,4
582,2	599,2	600	PN16	840,0	601,0	25	1	120	218	1777	10-M12 x 205	45	68	72,5
601,0	618,0	600	PN16	840,0	600,0	25	1	120	218	6020	10-M12 x 205	45	68	73,4
601,0	618,0	600	PN16	840,0	620,0	25	1	120	218	6020	10-M12 x 205	45	68	69,7
613,0	630,0	600	PN16	840,0	632,0	23	1	120	218	6019	10-M12 x 205	45	68	64,4
618,0	635,0	600	PN16	840,0	637,0	23	1	120	218	6025	10-M12 x 205	45	68	63,6
630,5	647,5	600	PN16	840,0	600,0	23	1	120	218	1778	10-M12 x 205	45	68	70,6
630,5	647,5	600	PN16	840,0	649,5	23	1	120	218	1778	10-M12 x 205	45	68	61,8
645,2	662,2	600	PN16	840,0	664,0	23	1	120	218	1779	10-M12 x 205	45	68	59,7
662,0	679,0	600	PN16	840,0	681,0	23	1	120	218	1780	10-M12 x 205	45	68	57,1
675,0	692,0	600	PN16	840,0	653,0	23	2	205	303	6005	10-M12 x 290	130	153	70,6

Материалы и применяемые стандарты

Корпус фланцевого адаптера

Стальной прокат в соответствии со стандартом Британии BS EN 10025-2: 2004 Марка S275

Прижимное кольцо

Стальной прокат в соответствии со стандартом Британии BS EN 10025-2: 2004 Марка S275

Уплотнительная манжета

EPDM в соответствии со стандартом Британии BS EN 681-1 1996, тип WA, из списка WRAS

Момент затяжки болта/размер гаечного ключа

Момент затяжки болта – 55-65 Нм / Размер гаечного ключа – A/F 19 мм

Момент затяжки болтов / Ключ

Шпильки – Сталь в соответствии со стандартом Британии BS EN ISO 898-1: 2009 Категория материала 4.8

Гайки – Сталь в соответствии со стандартом Британии BS EN 4190: 2001 Марка 4

Шайбы – Нержавеющая сталь в соответствии с BS 1449: Часть 2: 1983 Марка 304 S15

Покрытие

Корпус фланцевого адаптера и прижимное кольцо – Rilsan Nylon 11 по стандарту WIS 4-52-01 Часть 1, 250 мкм

Болты и гайки – Sheraplex в соответствии с WIS 4-52-03 (ТД цинковое покрытие с тефлоном).

Технические характеристики

- 1) переходный патрубок с соединительным кольцом
- 2) прижимное кольцо
- 3) уплотнительная манжета
- 4) болты, гайки и шайба

Рабочее давление = 16 бар (вода)
6 бар (газ)

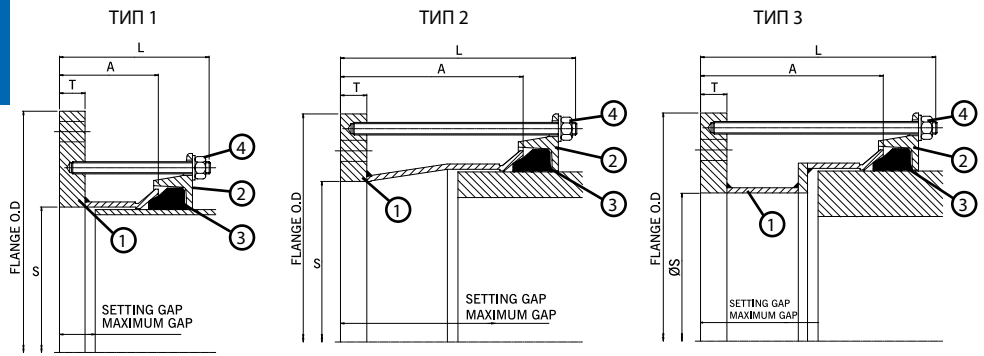

Фланцевый адаптер ANSI

Диап. нар. диаметров		Характеристики фланца								Профиль манжеты	Шпильки Кол-во-диаметр x длина	Посадочный зазор		Вес (кг)
Мин. (мм)	Макс. (мм)	Ном. диаметр (DN)	Рассверловка фланца	Нар. диам. фланца (мм)	Отв. фланца S (мм)	Толщина фланца T (мм)	Тип	Длина переходн. патрубка A (мм)	Общая длина L (мм)			Мин. (мм)	Макс. (мм)	
351,0	368,0	14"	ANSI150	533,0	370,0	25	1	120	218	6002	6-M12 x 205	45	68	35,9
374,5	391,5	14"	ANSI150	533,0	393,5	25	1	120	218	1659	6-M12 x 205	45	68	34,0
386,0	403,0	14"	ANSI150	533,0	397,5	25	2	205	218	6035	6-M12 x 290	130	153	39,0
394,3	411,3	14"	ANSI150	533,0	397,5	25	2	205	218	1766	6-M12 x 290	130	153	39,2
404,8	421,8	16"	ANSI150	597,0	424,0	25	1	120	218	1767	8-M12 x 205	45	68	42,2
425,0	442,0	16"	ANSI150	597,0	444,0	25	1	120	218	1662	8-M12 x 205	45	68	40,3
434,4	451,4	16"	ANSI150	597,0	453,5	25	1	120	303	1768	8-M12 x 205	45	68	39,4
439,0	456,0	16"	ANSI150	597,0	458,0	25	1	120	303	6036	8-M12 x 205	45	68	39,0
447,2	464,2	16"	ANSI150	597,0	448,0	25	2	205	303	1769	8-M12 x 290	130	153	46,3
455,0	472,0	16"	ANSI150	597,0	448,0	25	2	205	303	6003	8-M12 x 290	130	153	46,4
455,0	472,0	18"	ANSI150	635,0	474,0	25	1	120	303	6003	8-M12 x 205	45	68	44,0
487,3	504,3	18"	ANSI150	635,0	499,0	25	2	205	303	1771	8-M12 x 290	130	153	47,8
492,0	509,0	18"	ANSI150	635,0	499,0	25	2	205	303	6037	8-M12 x 290	130	153	47,8
501,9	518,9	18"	ANSI150	635,0	499,0	25	2	205	303	1772	8-M12 x 290	130	153	48,0
510,0	527,0	18"	ANSI150	637,0	499,0	25	2	205	303	6004	8-M12 x 290	130	153	48,6
527,0	544,0	20"	ANSI150	698,0	546,0	25	1	120	303	1773	10-M12 x 205	45	68	47,9
540,1	557,1	20"	ANSI150	698,0	550,0	25	2	205	303	1774	10-M12 x 290	130	153	54,4
546,0	563,0	20"	ANSI150	698,0	550,0	25	2	205	303	6038	10-M12 x 290	130	153	54,8
555,3	572,3	20"	ANSI150	698,0	550,0	25	2	205	303	1775	10-M12 x 290	130	153	55,0
565,0	582,0	20"	ANSI150	698,0	550,0	25	2	205	303	1776	10-M12 x 290	130	153	55,1
582,2	599,2	20"	ANSI150	709,0	550,0	25	2	205	303	1777	10-M12 x 290	130	153	57,8
601,0	618,0	24"	ANSI150	813,0	620,0	25	1	120	218	6020	10-M12 x 205	45	68	63,3
630,0	647,0	24"	ANSI150	813,0	649,0	25	1	120	303	1778	10-M12 x 205	45	68	58,7
645,2	662,2	24"	ANSI150	813,0	653,0	25	2	205	303	1779	10-M12 x 290	130	153	66,7
654,0	671,0	24"	ANSI150	813,0	653,0	25	2	205	303	6039	10-M12 x 290	130	153	66,9
662,0	679,0	24"	ANSI150	813,0	653,0	25	2	205	303	1780	10-M12 x 290	130	153	67,0
675,0	692,0	24"	ANSI150	813,0	653,0	25	2	205	303	6005	10-M12 x 290	130	153	67,3

Для полиэтиленовых труб вариант крепления – фланец.

Корпус фланцевого адаптера

Стальной прокат в соответствии со стандартом Британии BS EN 10025-2: 2004 Марка S275

Прижимное кольцо

Стальной прокат в соответствии со стандартом Британии BS EN 10025-2: 2004 Марка S275

Уплотнительная манжета

EPDM в соответствии со стандартом Британии BS EN 681-1 1996, тип WA, из списка WRAS

Момент затяжки болта/размер гаечного ключа

Момент затяжки болта – 55-65 Нм / Размер гаечного ключа – A/F 19 мм

Момент затяжки болтов / Ключ

Шпильки – Сталь в соответствии со стандартом Британии BS EN ISO 898-1: 2009 Категория материала 4.8

Гайки – Сталь в соответствии со стандартом Британии BS EN 4190: 2001 Марка 4

Шайбы – Нержавеющая сталь в соответствии с BS 1449:

Часть 2: 1983 Марка 304 S15

Покрытие

Корпус фланцевого адаптера и прижимное кольцо – Rilsan Nylon 11 по стандарту WIS 4-52-01 Часть 1, 250 мкм

Болты и гайки – Sheraplex в соответствии с WIS 4-52-03

(ТД цинковое покрытие с тефлоном).

Муфты DN500



ООО "Максиарм" г. Москва

+7 (499) 167-13-11,

info@maxiarm.ru,

www.maxiarm.ru



www.maxiarm.ru



Наша библиотека видеороликов находится по адресу:
<http://www.youtube.com/user/CraneBSU>



46-48 WILBURY WAY
HITCHIN, HERTFORDSHIRE
SG4 0UD. UNITED KINGDOM
(Великобритания)

ТЕЛЕФОН: +44 (0)1462 443322
ФАКС: +44 (0)1462 443311
EMAIL: info@vikingjohnson.com

www.vikingjohnson.com



ISO 14001 • EMS 51874



ISO 9001 • FM 00311



www.flowoffluids.com

Посетите www.flowoffluids.com
для заказа копии новой
технической статьи 410.

- Спроектировано и изготовлено в соответствии с системами менеджмента качества по стандарту BS EN ISO 9001.
- Система экологического менеджмента аккредитована по ISO 14001.
- Полную версию соглашения с пользователем см. на нашем веб-сайте.

CRANE

BUILDING SERVICES & UTILITIES