

БЕЗОПАСНЫЕ ФИТИНГИ FRIALEN®

W30° ОТВОД 30°

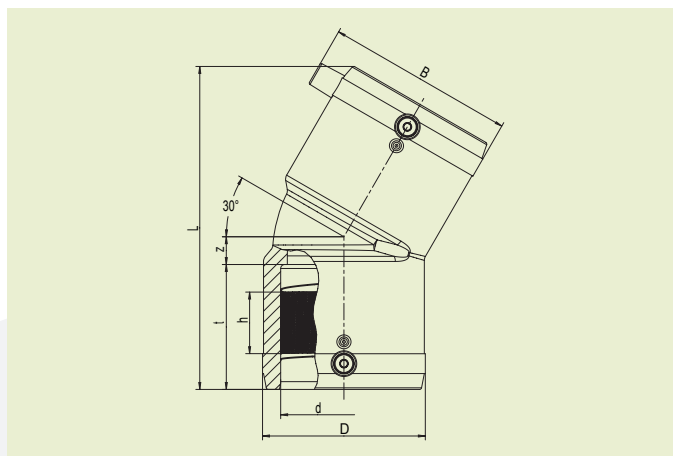

PE 100 SDR 11

Максимальное допустимое рабочее давление 16 бар (вода)/10 бар (газ)



d	Артикул	Статус наличия	VE	PE	D	L	t	z	h	B	Масса, кг/шт.
90	615272	1	8	144	115	224	72	24	43	123	0,780
110	615273	1	6	108	142	252	83	27	47	157	1,260
125	615274	1	4	72	158	270	85	30	51	162	1,640
160	615340	1	5	40	199	350	96	40	59	198	3,870
180	616261	1	3	24	229	390	101	79	57	234	4,990
200	616262	1	1	18	254	412	106	84	54	256	6,350
225	616263	1	1	18	281	456	123	86	64	282	8,220

Безопасные фитинги FRIALEN могут свариваться с трубами с показателем SDR 11 - 17,6. Сварка с другими SDR по запросу. Пожалуйста, соблюдайте требования маркировки, нанесенной на изделие. Присвоен знак технического контроля DVGW: регистрационные номера DV-8606AU2249

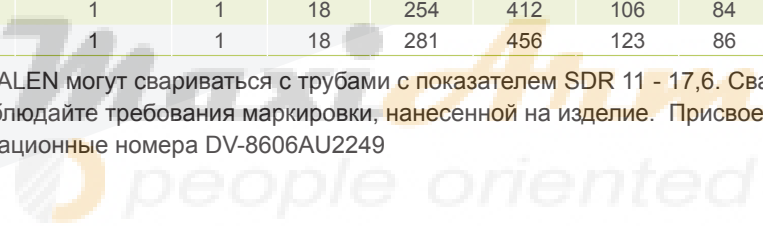

БЕЗОПАСНЫЕ ФИТИНГИ FRIALEN®**W30° ОТВОД 30°****Области применения**

Отвод марки FRIALEN, тип W30°, предназначен для соединения трубопроводов из полиэтилена высокой плотности под углом 30° в любых направлениях.

Указания по выполнению работ

Сварка концов труб при помощи отвода марки FRIALEN, тип W30°, осуществляется по методу FRIALEN, который гарантированно обеспечивает получение герметичных соединений с продольным силовым замыканием.

Подготовка концов труб к сварке осуществляется согласно общим требованиям руководства по монтажу (см. „Руководство по монтажу FRIALEN - безопасных фитингов для домовых вводов и распределительных сетей до d225 мм”) в обычном порядке (т.е. удаляется оксидный слой и производится обезжиривание).

Убедительные доводы в пользу применения отвода FRIALEN, тип W30°:

- Большая глубина сопряжения обеспечивает хорошее направление труб (нет необходимости в удерживающих/центрирующих приспособлениях в процессе сварки).
- Особо широкие зоны сваривания.
- Высочайшая стабильность, обеспечиваемая большими толщинами стенок.
- Наличие холодных зон в торцах и посередине муфты.
- Открытая нагревательная спираль для непосредственной передачи тепла на трубу.
- Незначительная величина кольцевого зазора обеспечивает создание оптимального стыковочного давления в зоне сварки.
- Исполнение электрических контактов исключает случайные прикосновения к ним.
- Предусмотрены индикаторы сварки, позволяющие осуществлять визуальный контроль процесса сваривания.
- Обозначение партии изделий сохраняется в течение длительного времени.
- Упаковка на одно изделие обеспечивает качественную защиту от загрязнения.
- Предусмотрен специальный штрих-код, призванный обеспечивать протоколирование (т.е. возможность отслеживания конструкционного элемента в дальнейшем).

Maxiarm
people oriented

