

ЗАДВИЖКА AVK МАГИСТРАЛЬНАЯ PN 10 ИЛИ PN 16 55/30

По DIN 3352, часть 4, по BS 5163 типа В. Уплотнение штока сменное под давлением.
 Расстояние между торцами : по EN 558-2: 1991/DIN 3202, часть 1, F5.
 Размеры фланцев и отверстий: по ISO 7005-2 (EN 1092-2: 1997, DIN 2501)
 Фланец уплотнения по ISO 5210: 1991. Установлен перепуск с задвижкой DN 80

Назначение:

для воды, нейтральных жидкостей и сточных вод с содержанием твердых частиц до 10%, с макс. темпер. до 70°C

Испытание:

Гидравлическое испытание по DIN 3230 часть 4:
 Седло : PN
 Корпус: 1,5 x PN
 Проверка рабочего крутящего момента

Дополнительные принадлежности по заказу:

Насадка штока
 Редуктор с насадкой штока
 Редуктор с маховиком
 Редуктор с удлинителем штока
 Электропривод
 Фланец переходной (для DN 500-600)

Материалы:

Корпус, крышка и фланец уплотнения	ковкий чугун, GGG-50, по DIN 1693 (марка 500-7 по BS 2789)
Покрытие	внутри и снаружи, порошковое эпоксидное по DIN 30677, нанесенное электростатическим способом
Шток	нержавеющая сталь, DIN x 20 Cr 13
Уплотнение штока	грязеъемное кольцо из NBR, 2 кольца кругл.сеч. из NBR
Подшипник	полиамид
Клиновой затвор	ковкий чугун GGG-50, сердечник полностью вулканизированный резиной EPDM, где интегральная гайка клина – из устойчивой к обесцинкованию латуни CZ 132 по BS 2874
Упорное кольцо	устойчивая к обесцинкованию латунь CZ 132 по BS 2874
Болты крышки	нержавеющая сталь A2, пломбированы термолеем резина EPDM
Прокладка крышки, кольцо кругл. сеч. уплот. в штоке/крышке	резина NBR
Кольца кругл. сеч. фланца уплотнения	нержавеющая сталь
Подъемные ушки, болты фланца уплотнения, резьбовые шпильки, гайки и шайбы	чугун ковкий GGG-50 по DIN 1693 (марка 500-7 по 2789)
Перепускной клапан, коленья	



Дополнительные технические данные находятся в разделе "Техническая информация". Поскольку мы постоянно совершенствуем нашу продукцию, указанные в настоящем документе конструктивные решения, материалы и технические данные могут быть изменены без предварительного уведомления.

ЗАДВИЖКА AVK МАГИСТРАЛЬНАЯ PN 10 ИЛИ PN 16**55/30**

По DIN 3352, часть 4, по BS 5163 типа В. Уплотнение штока сменное под давлением.
 Расстояние между торцами : по EN 558-2: 1991/DIN 3202, часть 1, F5.
 Размеры фланцев и отверстий: по ISO 7005-2 (EN 1092-2: 1997, DIN 2501)
 Фланец уплотнения по ISO 5210: 1991. Установлен перепуск с задвижкой DN 80

Компоненты

- | | | |
|--|-----------------------------|------------------------|
| 1. Грязесъемное кольцо | 8. Крышка | 15. Подъемное ушко |
| 2. Болт фланца уплотнения | 9. Прокладка крышки корпуса | 16. Болт крышки |
| 3. Подшипник | 10. Гайка затвора | 17. Резьбовая шпилька |
| 4. Кольцо кругл.сеч. уплотнения штока | 11. Клиновой затвор | 18. Гайка |
| 5. Кольцо кругл.сеч. фланца уплотнения | 12. Корпус | 19. Шайба |
| 6. Упорное кольцо | 13. Шток | 20. Колено |
| 7. Кольцо кругл.сеч. штока/крышки | 14. Фланец уплотнения | 21. Перепускной клапан |

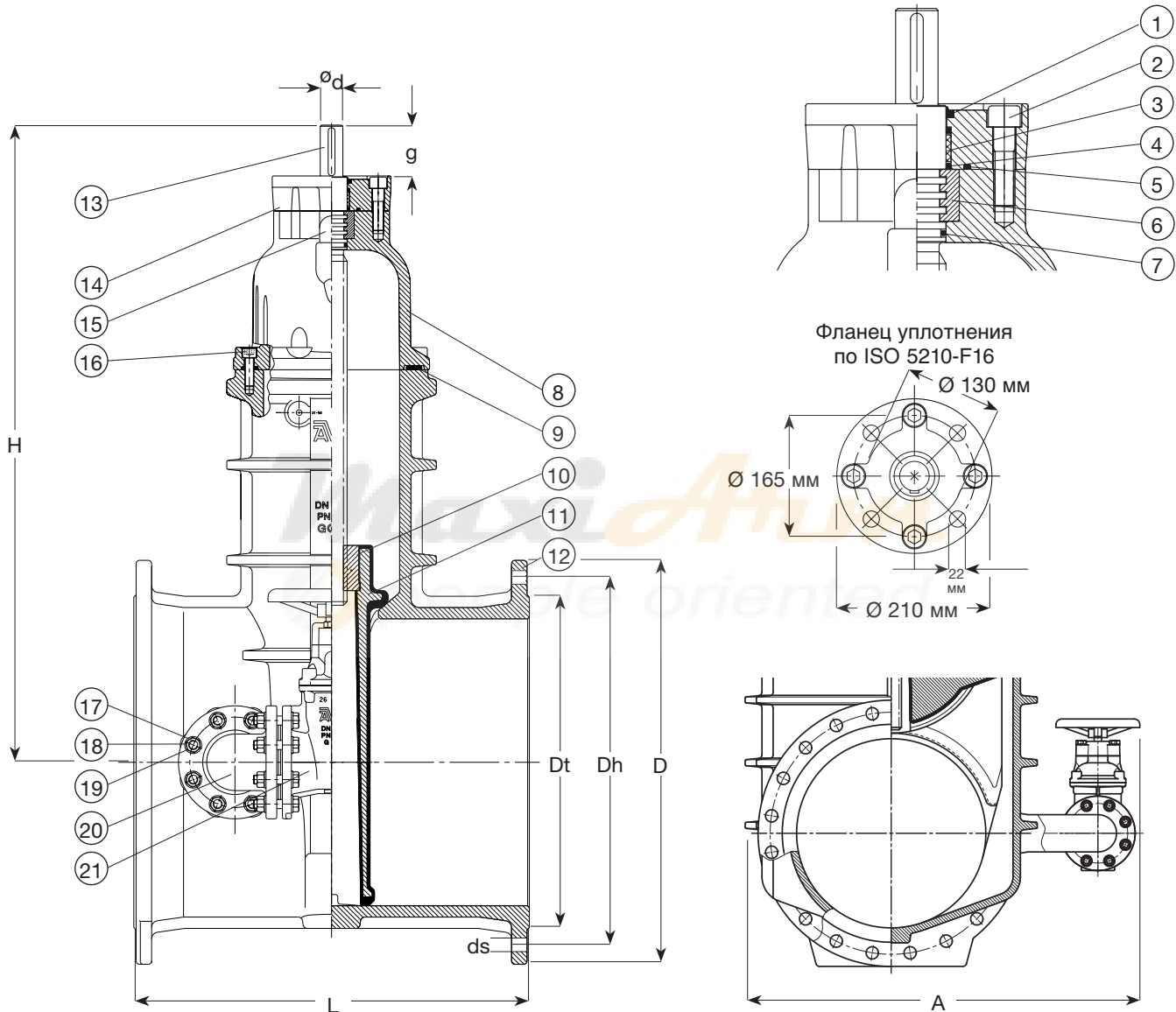

Ссыл. №	DN	L мм	H мм	Dt мм		Dh мм		ds мм		Кол-во отверстий.		Ød мм	A мм	g мм	Масса кг
				PN 10	PN 16	PN 10	PN 16	PN 10	PN 16	PN 10	PN 16				
55-450-300X6001	450	650	1130	530	640	565	585	28	31	20	20	40	1056	80	633
55-500-300X6001	500	700	1130	585	715	620	650	28	34	20	20	40	1060	80	663
55-600-300X6001	600	800	1270	685	725	725	770	34	37	20	20	40	1172	80	828

X: 0 = PN 10
 1 = PN 16